

OZNÁMENÍ **KE ZJIŠŤOVACÍMU ŘÍZENÍ**

pro posouzení vlivu stavby na životní prostředí dle zákona
č. 100/2001 Sb., v platném znění

zpracované dle přílohy č. 3 výše uvedeného zákona

OZNAMOVATEL ZÁMĚRU

VÁHALA-SPEDIT, spol. s r.o.
753 66 Hustopeče nad Bečvou 308

ZÁMĚR

PŘEMÍSTITELNÁ NÁDRŽ MOTOROVÉ NAFTY

p.č. 1022/1, k.ú. Hustopeče nad Bečvou
753 66 Hustopeče nad Bečvou 308
region Přerov, kraj OLOMOUCKÝ

Zpracovatel:	RENVODIN – ŠAFAŘÍK, spol. s r.o., IČ: 26896982 (aut. osoba: Ing. Václav Šafařík)			
vypracoval:	ověřil a schválil:	zadavatel:	objed./smlouva:	OBJ
dne: 04-05/2012	dne: 20.05.2012	dne:	nabytí účinnosti:	květen 2012
Ing. Jan Šafařík	Ing. Václav Šafařík		zak. číslo:	690
podpis	podpis	podpis	revize: 1.0	paré:



Obsah:

A	Údaje o oznamovateli:	4
A.1	Identifikace oznamovatele:	4
A.2	Charakteristika oznamovatele:	4
A.3	Identifikace předmětu záměru:	4
B	Údaje o záměru:	4
B.1	Základní údaje:	4
B.1.1	Název záměru a jeho zařazení podle přílohy č. 1:	4
B.1.2	Kapacita (rozsah) záměru:	4
B.1.3	Umístění záměru:	5
B.1.4	Charakter záměru a možnost kumulace jeho vlivů s jinými záměry:	5
B.1.5	Zdůvodnění potřeby záměru a jeho umístění:	5
B.1.6	Stručný popis technického a technologického řešení záměru:	5
B.1.7	Předpokládaný termín zahájení realizace záměru a jeho dokončení:	6
B.1.8	Výčet dotčených územně samosprávných celků:	6
B.1.9	Výčet navazujících rozhodnutí a správních orgánů, které budou tato rozhodnutí vydávat:	6
B.2	Údaje o vstupu:	7
B.2.1	Půda:	7
B.2.2	Voda:	7
B.2.3	Vstupní suroviny:	7
B.2.4	Energetické zdroje:	8
B.2.5	Nároky na dopravní a jinou infrastrukturu:	8
B.3	Údaje o výstupu:	9
B.3.1	Ochrana ovzduší:	9
B.3.2	Ochrana vod:	10
B.3.3	Odpady:	10
B.3.4	Hluk:	12
B.3.5	Vibrace:	13
B.3.6	Záření:	13
B.3.7	Rizika havárií:	13
C	Údaje o stavu životního prostředí v dotčeném území:	14
C.1	Výčet nejzávažnějších environmentálních charakteristik dotčeného území:	14
C.1.1	Charakteristika oblasti, obce:	14
C.1.2	Územní systém ekologické stability:	15
C.1.3	Významné krajinné prvky:	15
C.1.4	Zvláště chráněná území:	15
C.1.5	NATURA 2000:	16
C.1.6	Přírodní parky:	16
C.1.7	Území historického kulturního nebo archeologického významu:	16
C.1.8	Staré ekologické zátěže:	16
C.1.9	Oblasti surovinových zdrojů:	16
C.2	Stručná charakteristika stavu složek životního prostředí v dotčeném území, které budou pravděpodobně významně ovlivněny:	17
C.2.1	Ovzduší, klima:	17
C.2.2	Půda:	17
C.2.3	Hydrologické poměry:	18
C.2.4	Flóra a fauna:	19
D	Údaje o vlivech záměru na veřejné zdraví a na životní prostředí:	19
D.1	Charakteristika možných vlivů a odhad jejich velikosti:	19
D.1.1	Vlivy na ovzduší a klima:	19
D.1.2	Vliv na povrchovou a podzemní vodu:	19
D.1.3	Vliv na půdu:	19
D.1.4	Vliv na krajinu:	20
D.1.5	Vliv na faunu a floru:	20
D.1.6	Vliv na hlukovou situaci:	20
D.2	Rozsah vlivů vzhledem k zasaženému území a populaci:	20
D.3	Údaje o možných významných nepříznivých vlivech přesahujících státní hranice:	20
D.4	Opatření k prevenci, vyloučení, snížení, popřípadě kompenzaci nepříznivých vlivů:	20
D.4.1	Ve fázi výstavby:	20
D.4.2	Ve fázi provozu:	21
D.5	Charakteristika nedostatků ve znalostech a neurčitostí, které se vyskytly při specifikaci vlivů:	21
E	Porovnání variant řešení záměru:	21
F	Doplňující údaje:	21
F.1	Mapová a jiná dokumentace týkající se údajů v oznámení:	21
F.2	Další podstatné informace oznamovatele:	21
F.2.1	Seznam použité literatury a podkladů:	21
F.2.2	Ostatní použitá literatura:	21
F.2.3	Ostatní přílohy:	22
G	Všeobecně srozumitelné shrnutí netechnického charakteru:	22
H	Příloha:	22
I	Identifikace zpracovatelů oznámení:	23

Seznam použitých zkratek

ČHMÚ	Český hydrometeorologický ústav
E.I.A	Environmental Impact Assesment - posuzování vlivů na životní prostředí
MZe ČR	ministerstvo zemědělství České republiky
MŽP ČR	ministerstvo životního prostředí České republiky
KHS	krajská hygienická stanice
KÚ	krajský úřad
MěÚ	městský úřad
OÚ	obecní úřad
ČIŽP	česká inspekce životního prostředí
PHO	pásmo hygienické ochrany
RŽP	referát životního prostředí
ÚP	územní plán
ÚSES	územní systém ekologické stability
ZPF	zemědělský půdní fond
VKP	významné krajinné prvky
BK	biokoridory
BC	biocentra
TZL	tuhé znečišťující látky
ŽP	životní prostředí
FM	fytomasa
TF	tuhá fáze
SZ	střední zdroj znečišťování ovzduší
ZP	zemní plyn
PO	požární ochrana
NO	nebezpečný odpad
BPEJ	bonitovaná půdní ekologická jednotka
PUPFL	pozemky určené pro funkci lesa
NBK	nadregionální biokoridor

A Údaje o oznamovateli:

A.1 Identifikace oznamovatele:

Název organizace:	VÁHALA-SPEDIT, spol. s r.o.
Adresa sídla:	Hustopeče nad Bečvou 308, 753 66 Hustopeče nad Bečvou
Zastoupený:	Ing. Ladislav Denk, Vlastimil Váhala
Právní forma:	společnost s ručením omezeným
IČ:	258 41 009
DIČ:	CZ 25841009
Telefon:	581 698 120
E-mail:	vahala@vahala.cz

A.2 Charakteristika oznamovatele:

Společnost je zapsána v obchodním rejstříku, vedeném Krajským soudem v Ostravě, oddíl C, spisová značka 21065 a dnem zápisu 3. srpna 1999.

Předmětem podnikání je silniční motorová doprava osobní a nákladní.

A.3 Identifikace předmětu záměru:

Název záměru:	VÁHALA-SPEDIT, spol. s r.o – přemístitelná nádrž nafty
Adresa provozovny:	p.č. 1022/1, k.ú. Hustopeče nad Bečvou Hustopeče nad Bečvou 308, 753 66 Hustopeče nad Bečvou region Přerov, kraj Olomoucký
CZ NUTS, ZÚJ, ÚTJ:	CZ0714, 513768, 649988

B Údaje o záměru:

B.1 Základní údaje:

B.1.1 Název záměru a jeho zařazení podle přílohy č. 1:

Oznámení:

„Přemístitelná provozní nádrž motorové nafty (sklad hořlavých kapalin)“

je zpracováno dle přílohy č. 3 k zákonu č. 100/2001 Sb., o posuzování vlivů na životní prostředí a o změně některých souvisejících zákonů (zákon o posuzování vlivů na životní prostředí), v platném znění, vzhledem k tomu, že navržený záměr je zařazen do kategorie II., přílohy č. 1 tohoto zákona:

- záměry vyžadující zjišťovací řízení pod bod č. 10.4 – Skladování vybraných nebezpečných chemických látek a chemických přípravků (vysoce toxických, toxických, zdraví škodlivých, žíravých, dráždivých, senzibilizujících, karcinogenních, mutagenních, toxických pro reprodukci, nebezpečných pro životní prostředí) a pesticidů v množství nad 1 t; kapalných hnojiv, farmaceutických výrobků, barev a laků v množství nad 100 t.

B.1.2 Kapacita (rozsah) záměru:

Jako hlavní součást zařízení je dvouplášťová nádrž o kapacitě 20 m³, pro výdej pohonné hmoty bude osazen jeden jednoduktový výdejní stojan (součást zařízení).

Údaje o směnnosti provozu:

Provoz zařízení může být až nepřetržitý, tedy po celých 365 dní v roce.

Plnění nádrže motorovou naftou bude vzhledem k rozsahu vozového parku provozovatele probíhat max. 12x za rok. Nafta bude do dopravních prostředků čerpána dle potřeby.

B.1.3 Umístění záměru:

Kraj:	Olomoucký
Okres:	Přerov
Obec:	Hustopeče nad Bečvou
Katastrální území:	Hustopeče nad Bečvou
Parcelní číslo:	1022/1

B.1.4 Charakter záměru a možnost kumulace jeho vlivů s jinými záměry:**Charakteristika záměru:**

Záměrem investora (provozovatele) je instalace kompaktního přemístitelného zařízení pro příjem, skladování a výdej motorové nafty a jeho umístění do části stávajícího skladu materiálu, do nově vybudovaného prostoru. Do zařízení se bude dopravovat autocisternami. Určena je pro osobní automobily a užitková vozidla pouze pro vlastní potřeby organizace. Obsluhovat zařízení budou stávající zaměstnanci.

Prostor pro umístění záměru se nachází ve stávajícím areálu společnosti. Areál se nachází po levé straně z výjezdu města Hustopeče nad Bečvou směrem na město Zubří po silnici I. třídy 35. Nádrž bude umístěna před výrobním objektem, manipulační plocha pro tankování bude využita stávající areálová zpevněná plocha – je z asfaltového povrchu. Manipulační plocha pro tankování bude nově zastřešena.

Možnost kumulace vlivů:

V současné době nejsou identifikovány žádné další související projekty ani možnost kumulace projektu s jinými záměry.

B.1.5 Zdůvodnění potřeby záměru a jeho umístění:

Provoz nádrže je určený výhradně pro potřeby vozidlového parku investora a není určený pro komerční účely, tedy pro veřejný prodej. Záměr je pro investora potřebný z důvodu zásobování jeho vozového parku naftou. Nádrž na naftu bude umístěna ve stávajícím areálu a tím odpadne provozovateli nutnost dojíždění k veřejné čerpací stanici pohonných hmot.

B.1.6 Stručný popis technického a technologického řešení záměru:**B.1.6.1 Popis stávajícího stavu:**

V areálu se nachází hala pro potravinářskou výrobu (výroba a zpracování masných výrobků a uzenin), nad kterou jsou z části kanceláře, skladovací hala a objekt dílen a ČOV.

B.1.6.2 Popis navrženého technologického zařízení a technická data:

Nádrž bude umístěna před výrobním objektem na zpevněné ploše tvořené betonovými panely s vyplněnými spárami, manipulační plocha pro tankování bude využita stávající areálová zpevněná plocha – je z asfaltového povrchu. Manipulační plocha pro tankování bude nově zastřešena.

Pohonné hmoty, resp. motorová nafta, bude uložena v nadzemní ocelové dvouplášťové nádrži typové řady BAEST o provozním objemu 20 m³. Celkové rozměry nádrže jsou cca 5 200 mm x 2 521 mm a výška 2 527 mm. Nádrž bude doplněna o části: umístěna bude na upravené izolované nepropustné zpevněné ploše, manipulační plocha bude zastřešena, nový rozvaděč a přívod elektrické energie.

Vlastní nádrž je obdélníkového půdorysu, dvouplášťová. Je svařena z ocelového plechu. Vnější plášť plní funkci havarijní jímky. Po obvodu jsou umístěny armatury. Kontrola těsnosti meziplášťového prostoru se provádí pomocí indikační tyče. Těsnost meziplášťového prostoru je zkoušena u výrobce. Rovněž dno nádrže je zdvojené a tvoří meziplášťový prostor kontinuálně spojený s meziplášťovým prostorem obvodových stěn. Vnitřní i vnější plášť jsou z ocelového plechu. Na víku nádrží určených pro skladování hořlavých kapalin I. až IV. třídy nebezpečnosti jsou umístěny armatury a příslušenství.

Výdej motorové nafty do nádrže automobilu bude probíhat pomocí instalovaného jednostranného výdejního stojanu předpokládané typové řady Adast, o výkonu 5 až 50 l/min stočené nafty. Výdejní stojan je s veškerým technickým vybavením umístěn uvnitř objektu v uzamykatelné oplechované části nádrže, čímž je zabezpečen proti vniku srážkových vod.

Po příjezdu přepravního cisternového vozidla, ověření stavu paliva v zásobní nádrži, uzemnění vozu se zemnicím bodem v prostoru stáčecího místa a propojení šroubení cisternového vozu se šroubením ve stáčecí armatuře, je palivo stáčeno do nádrže přes ocelovou stáčecí šachtu ocelovým potrubím. Mezistavy hladiny v nádrži jsou signalizovány plovákovým ovladačem. Nádrž je vybavena signalizací maximální havarijní hladiny, při jejím dosažení se automaticky stáčecí čerpadlo vypne. Průběh plnění a stav v meziplášťovém prostoru je možné kontrolovat instalovanými průzory. Kontrola stavu hladiny v nádrži se bude provádět měrnou tyčí.

K sání média z nádrže bude sloužit sací armatura, k odkalování nádrže je instalováno odkalovací čerpadlo. K připojení odvodušňovacího potrubí motorové nafty a pro připojení ventilačního potrubí v nádrži na úkapy, jsou navrženy koncové bezpečnostní pojistky ve výšce 3,6 m nad terénem a ke hlídání minimální a maximální hladiny PHM v nádrži je instalován plovákový ovladač.

Manipulační plocha je stávající zpevněná. Na manipulační ploše budou umístěny dva pojezdové sorpční rošty o rozměrech 2 m x 1 m, které jsou vyvýšeny cca 4 cm oproti ploše. V těchto roštích jsou umístěny sorpční fólie pro zachycování ropných látek. Dešťové vody z okolí manipulační a stáčecí plochy jsou svedeny drenážemi na instalovaný odlučovač ropných látek s následným přepadem na vlastní čistírnu odpadních vod. V případě havárie budou závadné látky zachyceny v areálu provozovatele.

Přestřešení manipulační plochy bude nově tvořeno konstrukcí ukotvenou na patkách nádrže, o půdorysných rozměrech min. 4 m x 4 m. Výška přístřešku je 4,5 m od vozovky. Střešní krytina je navržena z pozinkovaných ocelových trapézových plechů.

Údaje o vzduchotechnice, popis zařízení ke snižování emisí:

Odvzdušňovací potrubí z nádrže je navrženo ocelové o průměru DN 15. Z nádrže bude vyvedeno ve výšce cca 3,6 m nad terénem.

Nádrž a stojan sloužící ke skladování a výdeji nafty nebudou vybaveny zařízením ke snižování emisí (zpětným odvodem par), zde tato technologie není dosud vyžadována.

B.1.7 Předpokládaný termín zahájení realizace záměru a jeho dokončení:

- Předpokládaný termín zahájení stavebních prací: září 2012
- Předpokládaný termín dokončení stavby: prosinec 2012

B.1.8 Výčet dotčených územně samosprávných celků:

- kraj Olomoucký;
- městys Hustopeče nad Bečvou;

B.1.9 Výčet navazujících rozhodnutí a správních orgánů, které budou tato rozhodnutí vydávat:

- Olomoucký kraj – oddělení E.I.A.;
- Olomoucký kraj – příslušné dotčené odbory (ochrana ovzduší, odpadové hospodářství, vodní hospodářství a další);
- Městys Hustopeče nad Bečvou, stavební úřad – stavební povolení, kolaudace;
- Město Hranice, odbor životního prostředí;
- Krajská hygienická stanice;
- Česká inspekce životního prostředí;
- Povodí Moravy.

B.2 Údaje o vstupech:

B.2.1 Půda:

Projektovaná stavba bude realizována na pozemcích v k.ú. Hustopeče nad Bečvou:

p.č.	druh pozemku	využití	číslo LV	výměra [m ²]	vlastnictví
1022/1	ostatní plocha	manipulační plocha	262	15 197	Váhala

Z charakteru záměru nevyplývá požadavek na nový zábor půdy. S ohledem na vybraný pozemek ve stávajícím areálu, není požadavek k vynětí pozemků ze zemědělského půdního fondu (ZPF), stavbou nebudou dotčeny pozemky PUPFL.

Přístupové cesty a komunikace do areálu i v areálu budou zachovány beze změny.

Umístění záměru je v souladu s určením území pro průmyslové účely a v souladu s územním plánem města – viz. příloha č. 01.

B.2.2 Voda:

Vlastní instalační práce ani provoz převozní nádrže na naftu nepovede k navýšení spotřeby vody na středisku. Objekt nebude napojen na přívod vody.

B.2.3 Vstupní suroviny:

Fáze výstavby:

Během výstavby se předpokládá běžná spotřeba stavebních materiálů, které jsou pro rozsah obdobných akcí běžné.

Fáze provozu:

Provoz převozní nádrže na naftu nepovede ke zvýšené spotřebě surovin na středisku ve srovnání se spotřebou před instalací.

Motorová nafta

Motorová nafta je klasifikována (podle zákona o chemických látkách a přípravcích), jako přípravek zdraví škodlivý a zároveň jako karcinogenní 3. kategorie (tzn. látky, které mohou vyvolat u lidí obavy vzhledem k možným karcinogenním účinkům, ale u kterých dostupné informace nejsou dostačující pro zařazení do kategorie 2 – to je mezi látky, na něž je třeba pohlížet, jako by byly karcinogenní pro člověka).

Motorová nafta je složitou směsí uhlovodíků vroucí v rozmezí cca 180 až 370 °C s obsahem polycyklických aromatických uhlovodíků do 11 % m/m. Pro zlepšení užitných vlastností může obsahovat vhodná aditiva – přísady na úpravu nízkoteplotních vlastností (depresanty), vodivostní přísady, mazivostní přísady, inhibitory koroze, detergenty aj.

Motorová nafta je hořlavou kapalinou III. třídy nebezpečnosti s bodem vzplanutí min. 55 °C. Nebezpečí hoření hrozí v případě zahřátí nad teplotu bodu vzplanutí.

➤ Klasifikace:

Standardní věty označující specifickou rizikovost (R-věty)

R 10 Hořlavý

R 40 Podezření na karcinogenní účinky

R 65 Zdraví škodlivý: při požití může vyvolat poškození plic.

R 66 Opakovaná expozice může způsobit vysušení nebo popraskání kůže

Standardní pokyny pro bezpečné zacházení (S-věty):

S 2 Uchovávejte mimo dosah dětí

S 36 Používejte vhodný ochranný oděv

S 37 Používejte vhodné ochranné rukavice

S 45 V případě nehody, nebo necítíte-li se dobře, okamžitě vyhledejte lékařskou pomoc

S 61 Zabraňte uvolnění do životního prostředí. Viz speciální pokyny nebo bezpečnostní listy

S 62 Při požití nevyvolávejte zvracení: okamžitě vyhledejte lékařskou pomoc a ukažte tento obal nebo označení

➤ Vybrané fyzikální vlastnosti:

Hustota:	844 kg/m ³
Hmotnostní podíl nafty, vody:	100 %, 0 %
Hmotnostní podíl emulgátoru, síry:	0 %, 420 ppm
Výhřevnost:	42,75 MJ/kg
Cetanové číslo:	50

➤ Množství:

Předpokládané maximální stočené množství při 1 závozu: 16 000 l

Předpokládané celkové množství vydané PHM – nafty 190 000 l/rok

B.2.4 Energetické zdroje:

B.2.4.1 Elektrická energie:

Přemístitelná nádrž bude napojena na elektrickou síť. Elektřina bude odebírána za účelem pohonu čerpadla výdejního stojanu. Navýšení spotřeby elektrické energie bude vzhledem ke spotřebě celého střediska zanedbatelné. Záměrem nedojde k významným změnám.

Nádrž bude napojena dle příslušných ČSN na stávající přívod elektrické energie z objektu. Nádrž je dále třeba uzemnit dle příslušných ČSN. Po napojení bude provedena autorizovanou osobou revizní práva.

B.2.4.2 Tepelná energie:

Nárok na odběr tepla nevzniká.

B.2.4.3 Zemní plyn:

Nárok na odběr zemního plynu nevzniká.

B.2.5 Nároky na dopravní a jinou infrastrukturu:

B.2.5.1 Charakteristika dopravy:

Trasa příjezdové komunikace je shodná se stávajícím provozem areálu. Zajišťuje přímé napojení areálu na silniční síť mimo zastavěné území města. Záměrem nedojde ke změnám.

Výsledky statistického šetření zaměřeného na zatížení komunikací (ŘSD) – rok 2010:

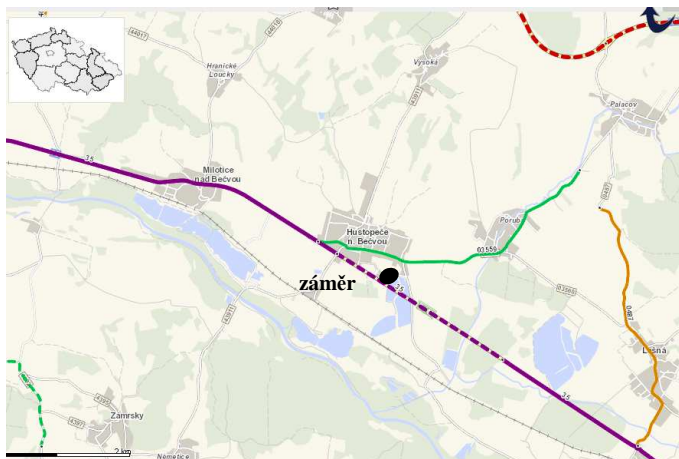

Legenda zavít

č. silnice	číslo silnice nebo dálnice MK - místní komunikace
sčítací úsek	označení sčítacího úseku
T	celoroční průměrná intenzita těžkých vozidel [počet vozidel / 24 hod]
O	celoroční průměrná intenzita osobních vozidel [počet vozidel / 24 hod]
M	celoroční průměrná intenzita motocyklů [počet vozidel / 24 hod]
S	celoroční průměrná intenzita všech vozidel [počet vozidel / 24 hod]

silnice / úsek	T	O	M	součet
č. 35 / 7-0167 (Hranice-Val.Meziříčí)	1 724	5 140	53	6 917

B.2.5.2 Období výstavby:

V období výstavby se bude příprava i stavební činnost odehrávat mimo komunikace. Vzhledem k rozsahu akce bude tento vliv pouze krátkodobý. Stavební mechanismy budou provozovány během denní doby. Stavba si dále vyžádá úpravu okolí, rozvodů elektrické energie, apod.

B.2.5.3 Přehled dopravy při provozu nádrže na naftu:

Provozem nového objektu nedojde k navýšení stávající dopravy vozového parku investora. Instalace převozná nádrž na naftu povede k tomu, že provozovatel nebude se svými dopravními prostředky dojíždět k veřejné čerpací stanici. Provoz nádrže je určený výhradně pro potřeby vozového parku investora a není určený pro komerční účely tedy pro veřejný prodej. Plnění nádrže je navrhované vzhledem k rozsahu vozového parku a množství techniky využívající naftu jako palivo v termínu maximálně 12x za rok.

B.3 Údaje o výstupech:

B.3.1 Ochrana ovzduší:

B.3.1.1 Charakteristika:

S ohledem na zákon č. 86/2002 Sb., o ochraně ovzduší, je dotčeným orgánem příslušná obec.

B.3.1.2 Přehled stávajících zdrojů:

V současné době provozovatel na tomto středisku provozuje spalovací zdroje, udírný, potravinářskou výrobu a podnikovou čistírnu odpadních vod.

B.3.1.3 Zdroj znečištění ovzduší

Návrh zařazení posuzovaného zdroje:

Zařízení pro skladování a výdej nafty je zařazena dle nařízení vlády č. 615/2006 Sb., o stanovení emisních limitů a dalších podmínek provozování ostatních stacionárních zdrojů znečištění ovzduší, v platném znění (NV č. 294/2011 Sb.) do kategorie **malých zdrojů znečištění ovzduší**. Emisní limit pro tento zdroj znečištění ovzduší není stanoven.

Charakteristika znečišťujících látek:

Z navržených technologických zařízení a operací mohou unikat: těkavé organické látky (VOC) vyjádřené jako celkový organický uhlík (TOC).

Určení míst možného úniku znečišťujících látek do ovzduší:

U uvedeného zdroje znečištění ovzduší lze charakterizovat dva možné úniky znečišťujících látek a to následující:

- koncová ventilační pojistka odvodušňovacího potrubí z nádrže PHM – při stáčení motorové nafty z autocisterny do nádrže vycházejí páry těkavých organických látek přes tuto pojistku;
- výdejní pistole – při stáčení motorové nafty z nádrže, přes výdejní stojan do nádrže automobilu – páry těkavých organických látek unikají z pistole výdejního stojanu (nádrže motorového vozidla) do ovzduší.

Výpočet emisí:

Za místa emisí par PHM se u tohoto zdroje obecně považují vzdušníky zásobních nádrží (plamenojistky) a nádrží automobilu při stáčení PHM pomocí výdejních stojanů. V okamžiku manipulace s PHM tak unikají do ovzduší emise organických látek. Pro výpočet emisí je uvažováno s emisním faktorem $20 \text{ g}_{\text{VOC}}/\text{m}^3_{\text{PHM}}$ (příjem a výdej PHM) a s maximálním množstvím stočené motorové nafty ve výši max. 240 000 l/rok.

Stanovení emisí a maximálního hmotnostního toku pro těkavé organické látky:

místo úniku (měřící místo)	výpočet	emise
plamenojistky na nádrži NM (při stáčení z autocisterny)	$= 400 \text{ l/min} * 10 \text{ g}_{\text{VOC}}/\text{m}^3$ $= 240 \text{ m}^3/\text{rok} * 10 \text{ g}_{\text{VOC}}/\text{m}^3$	240 g/hod (hm.tok) 2,4 kg/rok (emise)
výdejní stojan (při stáčení do automobilu)	$= 50 \text{ l/min} * 10 \text{ g}_{\text{VOC}}/\text{m}^3$ $= 240 \text{ m}^3/\text{rok} * 10 \text{ g}_{\text{VOC}}/\text{m}^3$	30 g/hod (hm.tok) 2,4 kg/rok (emise)

V jednom okamžiku bude maximálně možné provádět vždy jen jednu operaci. Předpokládaný hmotnostní tok těkavých organických látek lze tak vyčíslit na 240 g/hod.

B.3.1.4 Popis veškerých zařízení a postupů sloužících k omezování emisí:

Dle § 9 (zjišťování znečišťujících látek), odstavce 2, zákona č. 86/2002 Sb., se měření emisí provádí v místech, za kterými již nedochází ke změnám vypouštěných odpadních plynů do vnějšího prostředí.

U uvedeného zdroje znečišťování ovzduší se za měřicí místo považují výduchy z provozovaných zařízení. Pro skladování a výdej motorové nafty však není u výše definovaných výduchů provedení jednorázového autorizovaného měření emisí vyžadováno.

B.3.1.5 Emise z období výstavby:

Období výstavby objektu představuje pouze dočasnou zátěž pro uvedenou lokalitu. Zde se předpokládá zdroj emisí z provozu stavebních mechanismů a nákladní dopravy, především prašnost (tuhé znečišťující látky) a emise ze spalování (spalovací motory), tj. oxidy dusíku, oxidy uhlíku a organické látky (uhlovodíky).

Toto zatížení bude však krátkodobé, s minimálním dopadem na celkovou imisní situaci, celkově je možno říci, že vliv záměru v období výstavby na ovzduší je zanedbatelný.

B.3.1.6 Doprava:

K liniovým zdrojům znečišťování ovzduší patří všechny dopravní prostředky, které se budou pohybovat po příjezdové cestě k areálu nebo v rámci vnitroareálových komunikací. Tento liniový zdroj je již ve stávajícím areálu a realizací záměru se nepředpokládá zvýšení oproti stávajícímu stavu.

B.3.2 Ochrana vod:

B.3.2.1 Splaškové odpadní vody:

Provozem nádrže nebudou vznikat odpadní vody. Veškeré sociální zařízení budou stávající v objektech, kde je nádrž situovaná.

B.3.2.2 Dešťové vody:

Dešťové vody z areálových ploch jsou svedeny přes stávající instalované odlučovače ropných látek a následně přes vlastní čistírnu odpadních vod, sloužící k čištění odpadních vod z výroby, zatrubněným odtokem do recipientu, tj. melioračního odpadu 1 – 33 – 1, hydrologické pořadí 4 – 11 – 02 – 26.

Plocha výdejního místa čerpací stanice bude zastřešena, dešťové vody ze zastřešení budou svedeny do stávající dešťové kanalizace, dále dešťové vody z okolí manipulační a stáčecí plochy budou svedeny drenážemi na instalovaný odlučovač ropných látek s následným přepadem na vlastní čistírnu odpadních vod. Výdejní stojan je s veškerým technickým vybavením umístěn uvnitř v uzamykatelné oplechované části nádrže, čímž je zabezpečen proti vniku srážkových vod.

U nádrže budou umístěny prostředky pro likvidaci drobné havárie, tj. pytel sorpční hmoty, koště, lopatka, smetáček, kbelík a pytel na případné smetky použité sorpční látky s obsahem ropných látek.

B.3.3 Odpady:

Veškeré nakládání s odpady bude realizováno v souladu se zákonem č. 185/2001 Sb., o odpadech, ve znění pozdějších předpisů a navazujícími prováděcími předpisy.

Odpady jsou a budou na základě smlouvy předávány k dalšímu nakládání pouze osobám s oprávněním k této činnosti.

Odpady z výstavby:

Vzhledem k tomu, že stavební práce budou prováděny pouze při budování zpevněné plochy, nepředpokládá se vnik většího množství odpadů.

Při realizaci mohou vzniknout odpady stavebního rázu:

katalogové číslo	název odpadu	kategorie odpadu
15 01 01	papírové a lepenkové obaly	O
15 01 02	plastové obaly	O
15 01 06	směsné obaly	O
17 01 01	beton	O
17 01 02	stavební suť	O
17 01 07	směsný stavební odpad	O
17 02 03	plasty	O
17 03 02	asfaltové směsi neuvedené pod č. 170301	O
17 04 05	železný šrot	O
17 05 04	zemina a kamení neuvedené pod č. 170503	O
17 04 11	kabely neuvedené pod č. 170410	O
17 06 04	izolační materiály neuvedené pod č. 170601, 170603	O
15 01 10	obaly obsahující zbytky nebezpečných látek	N
20 03 01	směsný komunální odpad	O

Odpady, které budou vznikat v průběhu stavby, budou přechodně shromažďovány v odpovídajících shromažďovacích prostředcích nebo na určených místech (zabezpečených plochách), odděleně podle kategorií a druhů. Shromažďovací prostředky resp. místa shromažďování odpadů budou řádně označena názvy, číselnými kódy druhu odpadu a kategorií dle Katalogu odpadů. Shromažďovací prostředky na nebezpečné odpady budou opatřeny identifikačními listy nebezpečného odpadu dle § 13, odst. 3, zákona č. 185/2001 Sb. s obsahem dle vyhlášky MŽP č. 383/2001 Sb., o podrobnostech nakládání s odpady a označeny grafickým symbolem příslušné nebezpečné vlastnosti dle zvláštních předpisů. Shromážděné odpady budou průběžně, po dosažení technicky a ekonomicky optimálního množství, odváženy mimo areál k dalšímu využití resp. ke zneškodnění. Za odpady v průběhu stavebních prací bude odpovídat dodavatel stavebních prací, který si zajistí souhlas k nakládání s nebezpečnými odpady. Před zahájením a po ukončení přepravy nebezpečných odpadů vyplní přepravce evidenční list pro přepravu nebezpečných odpadů.

Vlastní manipulace s odpady vznikajícími při výstavbě bude zajištěna technicky tak, aby byly minimalizovány případné negativní dopady na životní prostředí (zamezení prášení, technické zabezpečení vozidel přepravujících odpady atd.). Průběžně bude vedena zákonná evidence. Množství odpadů uvedená v tabulkách jsou stanovena odborným odhadem. Rozhodujícím dokladem budou údaje ze zákonné evidence a vážní lístky ze zařízení pro využívání resp. zneškodňování odpadů, které budou předloženy v rámci kolaudačního řízení před uvedením stavby do trvalého provozu.

Dodavatel musí zajistit kontrolu práce a údržby stavebních mechanismů s tím, že pokud dojde k úniku ropných látek do zeminy, je nutné kontaminovanou zeminu ihned vytěžit a uložit.

Investor zajistí, aby generální dodavatel při uzavírání smluv na jednotlivé dodávky stavebních a technologických prací ve smlouvách zakotvil povinnost subdodavatelů likvidovat odpady vznikající při jeho činnosti tak, jak určuje výše uvedený zákon.

Z uvedeného je zřejmé, že produkce odpadů při provozu odpovídá běžné činnosti a nepředstavuje zvýšené nároky na likvidaci, přičemž nutno zdůraznit, že se jedná převážně o odpady recyklovatelné.

Odpady z provozu:

Z vlastního provozu se nepředpokládá žádný významný nárůst odpadů. Lze však identifikovat možný vznik odpadů :

katalogové číslo	název odpadu	kategorie odpadu
05 03 01	kaly ze dna nádrží na ropné látky	N
15 01 10	obaly obsahující zbytky nebezpečných látek	N
15 02 02	absorpční čidla, filtrační materiály (včetně olejových filtrů jinak blíže neurčených), čisticí tkaniny a ochranné oděvy znečištěné nebezpečnými látkami	N
20 03 03	uliční smetky – venkovní	O

Odpady budou tříděny a shromažďovány v určených vymezených prostorech, které budou zabezpečeny proti znečištění okolní půdy a vod. Odpady budou ukládány v odpovídajících sběrných nádobách a obalech s označením odpadu. O produkci odpadů bude vedena požadovaná evidence.

Běžný komunální odpad bude shromažďován v kontejneru a odstraňován v rámci centrálního svozu komunálního odpadu. Rovněž tak odděleně shromažďované kovy, plasty a papír.

B.3.4 Hluk:

S ohledem na uvedený záměr nedojde k instalaci žádných nových významných zdrojů hluku. Hluk bude na úrovni stávajícího pozadí. Z tohoto důvodu není zpracována hluková studie.

B.3.4.1 Základní předpisy:

Hygienické požadavky na úroveň akustické situace ve venkovním prostředí – limity nejvýše přípustných hodnot hluku jsou stanoveny na základě zákona č. 258/2000 Sb. o ochraně veřejného zdraví a o změně některých souvisejících zákonů. Prováděcím právním předpisem k tomuto zákonu je Nařízení vlády č. 272/2011 Sb. (původně č. 148/2006 Sb.), o ochraně zdraví před nepříznivými účinky hluku a vibrací. Citované Nařízení vlády (NV) stanoví hygienické limity hluku a vibrací pro pracoviště, pro chráněný venkovní prostor, chráněné vnitřní prostory staveb a chráněné venkovní prostory staveb. Zároveň stanovuje způsob měření a hodnocení těchto hodnot. Podle základního ustanovení tohoto nařízení musí být expozice zaměstnanců a obyvatelstva hluku a vibracím omezena tak, aby byly splněny nejvyšší přípustné hodnoty hluku. Toto nařízení se nevztahuje na hluk z užívání bytu, hluk a vibrace prováděné nácivkem hasebních, záchranných a likvidačních prací, jakož i bezpečnostních a vojenských akcí a akustické výstražné signály související s bezpečnostními opatřeními a záchrannou lidského života, zdraví a majetku.

Nejvyšší přípustné hodnoty hluku a hlukové zátěže na pracovištích jsou stanoveny pro hluk ustálený a proměnný, impulsní hluk, vysokofrekvenční hluk, ultrazvuk, infrazvuk a nízkofrekvenční hluk.

Hodnoty hluku ve venkovním prostoru se vyjadřují ekvivalentní hladinou akustického tlaku $A_{L_{Aeq,T}}$. V denní době se stanoví pro osm nejhluchnějších hodin, v noční době pro nejhluchnější hodinu. Pro hluk z dopravy na veřejných komunikacích a železnicích a pro hluk z leteckého provozu se stanoví pro celou denní a noční dobu. Nejvyšší přípustná ekvivalentní hladina akustického tlaku A ve venkovním prostoru se stanoví součtem základní hladiny hluku $L_{Aeq,T} = 50$ dB a příslušné korekce pro denní nebo noční dobu.

Venkovním prostorem se rozumí prostor do vzdálenosti 2 m od stavby pro bydlení a prostor, který je užíván k rekreaci, sportu, zájmové a jiné činnosti. Hygienické limity hluku v chráněném venkovním prostoru, v chráněných vnitřních a venkovních prostorech staveb jsou uvedeny v nařízení vlády a to jako nejvyšší přípustné hodnoty hluku v chráněných vnitřních prostorech staveb. Hodnoty se vyjadřují jako ekvivalentní hladiny akustického tlaku $A_{L_{Aeq,T}}$. V denní době se stanoví pro 8 souvislých na sebe navazujících nejhluchnějších hodin ($L_{Aeq,8h}$) a v noční době pro nejhluchnější 1 hodinu ($L_{Aeq,1h}$). Pro hluky z jiných než dopravních zdrojů zůstává denní maximální ekvivalentní hladina akustického tlaku v chráněném venkovním prostoru v úrovni 50 dB (A) pro denní dobu a 40 dB(a) pro noční dobu.

B.3.4.2 Hluková zátěž z období výstavby:

Průběh stavebních úprav objektu bude představovat časově omezené a občasně zvýšení hladiny hluku v okolí staveniště v důsledku použití stavební mechanizace a dopravních prostředků. Hladina hluku se bude měnit v závislosti na nasazení stavebních mechanismů, jejich souběžném provozu, době a místě jejich působení. Vzhledem k charakteru stavebních prací není pravděpodobné, že budou překročeny povolené hodnoty u nejbližších obytných objektů. Z provozního hlediska lze konstatovat, že nárůst automobilů a stavební mechanizace nepřekročí $L_{aeq} = 50$ dB (A).

Pro pracovníky staveniště, kteří budou provádět jednoduché fyzické práce bez nároku na duševní soustředění, sledování a kontrolu sluchem a dorozumívání se řečí (běžné manuální práce na pracovišti) je stanovena max. přípustná ekvivalentní hladina hluku za 8 hodinovou směnu $L_{aeq} = 85$ dB (A).

Etapa výstavby bude zdrojem hluku, který může ovlivnit akustické parametry v území. Hluk šířící se ze staveniště je závislý na množství, umístění, druhu a stavu používaných stavebních strojů, počtu pracovníků v jedné pracovní směně, druhu prací, organizaci práce i snaze vedení stavby hluk co nejvíce omezit. Všechny tyto parametry nezůstávají konstantní, ale mohou se i zásadním způsobem měnit v závislosti na okamžitém stádiu výstavby.

Pro realizaci stavebních prací budou jako stavební stroje používány běžně používané stavební stroje – jedná se o běžnou stavební činnost prováděnou známými technologiemi, které významně neovlivní životní prostředí v blízkém okolí a předpokládá se, že zvuková kulisa pracujících dopravních a stavebních strojů nepřekročí přijatelnou hlukovou hranici. Nepředpokládá se užívání všech uvedených mechanismů současně a umístění zdrojů hluku se bude neustále měnit dle okamžité potřeby. Negativní vliv hluku bude pouze dočasný - hluk ze staveniště však bude vznikat pouze během výstavby, která je časově omezena a bude realizována především ve dne.

Předpoklad parametrů použitých strojů – stavební práce:

Typ stroje, zdroj hluku	Hladina akustického tlaku ve vzdálenosti r [m]
Bourací kladivo	$L_{pA10} = 88 \text{ dB(A)}$
Rýpadlo	$L_{pA10} = 83 \text{ dB(A)}$
Automíchač při míchání	$L_{pA10} = 80 \text{ dB(A)}$
Čerpadlo betonové směsi	$L_{pA10} = 85 \text{ dB(A)}$
Autojeřáb při zdvihu	$L_{pA10} = 72 \text{ dB(A)}$
Nákladní automobily	$L_{pA10} = 78 \text{ dB(A)}$
Běžná stavební činnost – zdění, manipulace, apod.	$L_{pA10} = 68 \text{ dB(A)}$

B.3.4.3 Hluková zátěž při provozu:

V průběhu provozu nádrže bude zdrojem hluku pouze stáčecí a výdejní zařízení a doprava. Akustický výkon čerpadel činí $L_{w8h} = 66 \text{ dB (A)}$, výška nad terénem cca 1 m. Zařízení bude umístěno uvnitř objektu.

S ohledem na uvedený záměr, kdy nedojde k instalaci žádných nových významných zdrojů hluku, není předpoklad překročení platných limitů zdrojů.

Provozovatel zajistí plnění veškerých limitů hluku při provozu stávajících i nových zdrojů hluku.

B.3.5 Vibrace:

Při vlastním provozu se žádné vibrace nepředpokládají.

B.3.6 Záření:

Nepředpokládá se s výskytem žádného zdroje radioaktivního nebo elektromagnetického záření. V průběhu vlastní výstavby je možno očekávat krátkodobé používání svářecích agregátů. Ultrafialové záření se může vyskytovat pouze krátkodobě po dobu montáží konstrukcí či technologií při svařování obloukem či plamenem a přitom budou využívány běžné osobní ochranné pomůcky.

Na stavbě nebudou instalována žádná zařízení, která by mohla být zdrojem radioaktivního či ionizujícího záření ve smyslu vyhlášky o ochraně zdraví před ionizujícím zářením. Při výstavbě nebudou použity materiály, u nichž by se účinky radioaktivního záření daly očekávat.

B.3.7 Rizika havárií:

B.3.7.1 Výstavba objektu:

Ve fázi výstavby budou prováděny běžné stavební práce, stavební odpady budou likvidovány dle platných předpisů. Drobné úkapy z provozu stavebních mechanismů a nákladních automobilů budou likvidovány sorpčními materiály, stejně jak je to při provozu jakékoliv běžné dopravy. Toto lze minimalizovat běžnými technickými a organizačními opatřeními, dodržováním obecně závazných předpisů, manipulačních řádů, náležitou organizací prací a zodpovědným stavebním dozorem při stavebních pracích.

B.3.7.2 Provoz objektu:

Vzhledem k charakteru záměru a havarijním opatřením se nepředpokládá vznik havárií s vážnějšími dopady na životní prostředí. Ve fázi provozu mohou havárie souviset s těmito situacemi: úniky závadných látek a požár.

Úniky závadných látek:

Havárie (§ 40 zákona o vodách) je mimořádné závažné zhoršení nebo mimořádné závažné ohrožení jakosti povrchových nebo podzemních vod.

Za havárii se vždy považují případy závažného zhoršení nebo mimořádného ohrožení jakosti povrchových nebo podzemních vod ropnými látkami, zvláště nebezpečnými látkami, popřípadě radioaktivními zářiči a radioaktivními odpady, nebo dojde-li ke zhoršení nebo ohrožení jakosti povrchových nebo podzemních vod v chráněných oblastech přirozené akumulace vod nebo v ochranných pásmech vodních zdrojů. Dále se za havárii považují případy technických poruch a závad zařízení k zachycování, skladování, dopravě a odkládání látek uvedených v předchozím odstavci, pokud takovému vniknutí předcházejí.

V souladu zákonem č. 254/2001 Sb., o vodách v platném znění a vyhláškou č. 450/2005 Sb., o náležitostech nakládání se závadnými látkami bude zpracován a případně bude aktualizován havarijní plán.

Látky a technologie navrhované k použití při výstavbě a provozu díla nepředstavují žádná zvýšení rizika havárií nad běžnou úroveň vyskytující se při obdobných činnostech (stavební práce, doprava, údržba objektů, apod.).

Riziko rozsáhlejšího poškození složek životního prostředí či ohrožení zdraví obyvatelstva nastává prakticky pouze v případě mimořádné události, zejména úniku závadné látky nebo požáru.

Riziko průniku kontaminantů z dopravních prostředků až k hladině podzemní vody je možno označit jako minimální. Při havarijním úniku bude možno provést účinný sanační zásah i relativně jednoduchými prostředky. K úniku by zřejmě došlo na zpevněné ploše, ze které lze kontaminant odstranit odsátím fibroilovým pásem a vapexem, eventuelně dočistit plochu detergentem. Nebezpečné odpady (absorpční prostředky znečištěné) budou likvidovány odbornou firmou.

Možná rizika havárií jsou v počtu pravděpodobnosti obvyklá v objektech obdobného charakteru, nevyžadují proto speciální preventivní opatření, kromě obvyklých (zpracování provozních a manipulačních řádů, havarijního plánu, požární prevence).

Celý areál je zajištěn proti neoprávněnému vstupu vybudovaným oplocením.

Ostatní:

Na vlastní záměr se vztahují zákony č. 356/2003 Sb., o chemických látkách a chemických přípravcích v platném znění a zákon č. 59/2006 Sb., o prevenci závažných havárií způsobených vybranými chemickými látkami, vše v platném znění.

Z uvedeného přehledu je zřejmé, že při provozu je nutné dodržení obecně závazných předpisů, manipulačních a provozních řádů a zodpovědného přístupu k manipulaci s naftou.

C Údaje o stavu životního prostředí v dotčeném území:

C.1 Výčet nejzávažnějších enviromentálních charakteristik dotčeného území:

C.1.1 Charakteristika oblastí, obce:

Dotčeným územím se rozumí areál společnosti.

Hustopeče nad Bečvou jsou městy v okrese Přerov. Mají 1 778 obyvatel a jejich katastrální území má rozlohu 24 km² (23,94 ha). Leží v nejvýchodnějším výběžku Olomouckého kraje, na půli cesty mezi Hranicemi a Valašským Meziříčím, na pravém břehu řeky Bečvy v nadmořské výšce 275 m. Prochází tudy železniční trať Hranice na Moravě - Púchov a mezinárodní silnice I/35.

Nadmořská výška řešeného území se pohybuje mezi 255 až 370 m n.m., místo s nejnižší nadmořskou výškou se nachází na západním okraji řešeného území, u řeky Bečvy, nejvyšší bod s nadmořskou výškou 368 m n.m. v katastrálním území Hranické Loučky u hranice obce.

Prostor pro umístění záměru se nachází ve stávajícím areálu společnosti. Areál se nachází po levé straně z výjezdu města Hustopeče nad Bečvou směrem na město Zubří po silnici I. třídy 35. Nádrž bude umístěna před výrobním objektem, manipulační plocha pro tankování bude využita stávající areálová zpevněná plocha – je z asfaltového povrchu. Manipulační plocha pro tankování bude nově zastřešena.

Městys má schválený územní plán. Dle tohoto územního plánu se zamýšlený záměr nachází v průmyslové výrobní zóně. Dle platných regulativů funkčního využití území je v této ploše přípustné umísťování staveb a zařízení čerpacích stanic. Vyjádření příslušného stavebního úřadu – příloha č. 01.

C.1.2 Územní systém ekologické stability:

Územní systém ekologické stability (ÚSES) vymezuje síť přírodě blízkých ploch, které zaručují ekologickou stabilitu území a jeho biologickou rozmanitost, má určité prostorové nároky pro uchování genetické informace. Součástí územních systémů ekologické stability jsou rovněž interakční prvky, které zprostředkovávají příznivé působení biocenter a biokoridorů na okolí méně stabilní až nestabilní krajiny. Z hlediska územních plánů představuje ÚSES jeden z limitů využití území, který je třeba při řešení ÚP respektovat jako jeden z „předpokladů zabezpečení trvalého souladu všech přírodních, civilizačních a kulturních hodnot v území“. Cílem ÚSES je izolovat od sebe jednotlivé labilní části krajiny soustavou stabilnějších ekosystémů, uchovat genofond krajiny a podpořit možnost polyfunkčního využití krajiny, vytvořit existenční podmínky rostlinám a živočichům, kteří mohou působit stabilizačně v kulturní krajině.

Vymezení územního systému ekologické stability pro území města a okolí bylo provedeno v územním plánu a jeho změnách. Mapové zakreslení oblasti v příloze č. 06.

Územím obce procházejí nadregionální biokoridory územního systému ekologické stability K 143 a K 144, je zde situováno regionální biocentrum NRBC 170 U Špiček a regionální biocentrum RBC 34 Na Valše, dále jsou na obou nadregionálních biokoridorech vymezena vložena lokální biocentra. Celé území obce leží v ochranné zóně nadregionálních biokoridorů.

Záměr však svým charakterem nemůže mít na dané oblasti přímé, nepřímé či sekundární vlivy. Tuto skutečnost potvrzuje i stanovisko příslušného Krajského úřadu (příloha č. 02).

C.1.3 Významné krajinné prvky:

V rámci obecné ochrany přírody a krajiny dle zákona č. 114/1992 Sb., v platném znění, mají zvláštní postavení významné krajinné prvky (VKP) - ekologicky, geomorfologicky nebo esteticky hodnotné části krajiny, které utvářejí její typický vzhled nebo přispívají k udržení její stability (§ 3, písm. b). Významnými krajinnými prvky jsou obecně lesy, rašeliniště, vodní toky, rybníky, jezera, údolní nivy (tzv. VKP ze zákona) a dále jiné části krajiny, které příslušný orgán ochrany přírody zaregistruje podle § 6 zákona (tzv. registrované VKP).

Převážná většina významných krajinných prvků v katastrálním území obce je zahrnuta do místního územního systému ekologické stability (někdy i jako tzv. interakční prvky). Jižní část k.ú. Hustopeče nad Bečvou je součástí navrhovaného přírodního parku Niva řeky Bečvy. Od těchto je v dostatečné vzdálenosti.

Záměr však svým charakterem nemůže mít na dané oblasti přímé, nepřímé či sekundární vlivy. Tuto skutečnost potvrzuje i stanovisko příslušného Krajského úřadu (příloha č. 02).

C.1.4 Zvláště chráněná území:

Dle zákona č. 114/1992 Sb., v platném znění, lze území přírodovědecky či esteticky velmi významná nebo jedinečná vyhlásit za zvláště chráněná; přitom se stanoví podmínky jejich ochrany.

V řešeném katastrálním území se vyskytují dvě lokality – Choryňský mokřad a Hustopeče – Štěrkač.

Záměr však svým charakterem nemůže mít na dané oblasti přímé, nepřímé či sekundární vlivy. Tuto skutečnost potvrzuje i stanovisko příslušného Krajského úřadu (příloha č. 02).

C.1.5 NATURA 2000:

Natura 2000 je dle § 3, odst. 1, písm. p) zákona č. 114/1992 Sb., v platném znění, celistvá evropská soustava území se stanoveným stupněm ochrany, která umožňuje zachovat typy přírodních stanovišť a stanoviště evropsky významných druhů v jejich přirozeném areálu rozšíření ve stavu příznivém z hlediska ochrany nebo popřípadě umožní tento stav obnovit. Na území České republiky je Natura 2000 tvořena ptačími oblastmi a evropsky významnými lokalitami, které požívají smluvní ochranu (§ 39 zákona) nebo jsou chráněny jako zvláště chráněné území (§ 14 zákona). Mapové zakreslení oblasti v příloze č. 06.

V řešeném katastrálním území se vyskytují dvě lokality – Choryňský mokřad a Hustopeče – Štěrkáč.

Lokalita „Choryňský mokřad“, č. lokality CZ0720182 se nachází v katastrálních územích Hustopeče nad Bečvou, Choryně a Lešná, a do evropské soustavy NATURA 2000 byla navržena z následujících důvodů: ochrana lesních, lučních a mokřadních společenstev typu – bezkolencové louky na vápnatých, rašelinných nebo hlinito-jílovitých půdách, dubohabřina asociace Galio-Carpinetum, přirozené eutrofní vodní nádrže s vegetací typu Magnopotamion nebo Hydrocharition, smíšené jasanovo-olšové lužní lesy temperátní a boreální Evropy (Alno-Padion, Alnion incanae, Salicion albae). Choryňský mokřad má být vyhlášen za přírodní rezervaci.

Lokalita „Hustopeče – Štěrkáč“, č. lokality CZ0713375, se nachází v katastrálních územích Zámrsky, Milotice nad Bečvou a Hustopeče nad Bečvou, a do evropské soustavy NATURA 2000 byla navržena z důvodů ochrany brouka lesáka rumělkového. Lokalita má být vyhlášena za přírodní památku.

Záměr je v dostatečné vzdálenosti od těchto oblastí a svým charakterem nemůže mít na dané oblasti přímé, nepřímé či sekundární vlivy. Tuto skutečnost potvrzuje i stanovisko příslušného Krajského úřadu (příloha č. 02).

C.1.6 Přírodní parky:

Zákon č. 114/1992 Sb., o ochraně přírody a krajiny, v platném znění, v § 12 odst.1 definuje pojem krajinného rázu. Na základě § 12 odst. 3 zákona může orgán ochrany přírody k ochraně krajinného rázu s významnými soustředěnými estetickými a přírodními hodnotami, který není zvláště chráněn podle části třetí tohoto zákona, zřídit obecně závazným právním předpisem přírodní park a stanovit omezení takového využití území, které by znamenalo zničení, poškození nebo rušení stavu tohoto území.

Jižní část k.ú. Hustopeče nad Bečvou je součástí navrhovaného přírodního parku Niva řeky Bečvy. Základ navrhovaného přírodního parku tvoří aluvium řeky Bečvy o šířce 0,5 - 2,5 km s místně dochovanými lužními lesy, svahovými háji a soustavou rybníků u Hustopeč nad Bečvou a Milotic nad Bečvou.

C.1.7 Území historického kulturního nebo archeologického významu:

Z dostupných informací není známo, že by se na území areálu společnosti či v jeho bezprostředním okolí vyskytovaly archeologické objekty. Při zemních pracích je nutno respektovat zákon č. 20/1987 Sb., a umožnit případný záchranný archeologický výzkum.

C.1.8 Staré ekologické zátěže:

V prostoru stavby se nenacházejí žádné staré ekologické zátěže.

C.1.9 Oblasti surovinových zdrojů:

V katastrálním území obce leží nebo na ně zasahují následující výhradní ložiska, chráněná ložisková území a dobývací prostory nerostných surovin (štěrkopísky a zemní plyn). Posuzovaná lokalita se nenachází v dostatečné vzdálenosti od těchto oblastí a nemůže mít na ně žádný vliv.

C.2 Stručná charakteristika stavu složek životního prostředí v dotčeném území, které budou pravděpodobně významně ovlivněny:

C.2.1 Ovzduší, klima:

Dle Klimatické rajonizace (Quitt) leží dotčené území v oblasti MT 10. Podnebí je mírně teplé až teplé a vlhké.

Charakteristika oblastí:

	Teplá		Mírně teplá								Chladná		
	T2 oranžová	T4 červená	MT2 khaki	MT3 tmavě zelená	MT4 olivová	MT5 zelená	MT7 světle zelená	MT9 světle žlutá	MT10 žlutá	MT11 okrová	CH4 šedá	CH6 modrá	CH7 světle modrá
LetD	50-60	60-70	20-30	20-30	20-30	30-40	30-40	40-50	40-50	40-50	0-20	10-30	10-30
HVO	160-170	170-180	140-160	120-140	140-160	140-160	140-160	140-160	140-160	140-160	80-120	120-140	120-140
MD	100-110	100-110	110-130	130-160	110-130	130-140	110-130	110-130	110-130	110-130	160-180	140-160	140-160
LD	30-40	30-40	40-50	40-50	40-50	40-50	40-50	30-40	30-40	30-40	60-70	60-70	50-60
t I	-2 - -3	-2 - -3	-3 - -4	-3 - -4	-2 - -3	-4 - -5	-2 - -3	-3 - -4	-2 - -3	-2 - -3	-6 - -7	-4 - -5	-3 - -4
t VII	18-19	19-20	16-17	16-17	16-17	16-17	16-17	17-18	17-18	17-18	12-14	14-15	15-16
t IV	8-9	9-10	6-7	6-7	6-7	6-7	6-7	6-7	7-8	7-8	2-4	2-4	4-6
t X	7-9	9-10	6-7	6-7	6-7	6-7	7-8	7-8	7-8	7-8	4-5	5-6	6-7
s ≥ 1mm	90-100	80-90	120-130	110-120	110-120	100-120	100-120	100-120	100-120	90-100	120-140	140-160	120-130
s VO	350-400	300-350	450-500	350-450	350-450	350-450	400-450	400-450	400-450	350-400	600-700	600-700	500-600
s VZ	200-300	200-300	250-300	250-300	250-300	250-300	250-300	250-300	200-250	200-250	400-500	400-500	350-400
sp	40-50	40-50	80-100	60-100	60-80	60-100	60-80	60-80	50-60	50-60	140-160	120-140	100-120
o > 0,8	120-140	110-120	150-160	120-150	150-160	120-150	120-150	120-150	120-150	120-150	130-150	150-160	150-160
o < 0,2	40-50	50-60	40-50	40-50	40-50	50-60	40-50	40-50	40-50	40-50	30-40	40-50	40-50

Legenda: data průměrných teplot v lednu, dubnu, červenci a říjnu (t I – X), počty dnů letních (LetD), mrazových (MD) a ledových (LD) dní a počtu dní s teplotou alespoň 10 °C (HVO). Srážkové charakteristiky zahrnují srážkový úhrn ve vegetačním (s VO) a zimním (s VZ) období, počet dnů se srážkami alespoň 1 mm (s ≥ 1 mm) a počet dnů se sněhovou pokrývkou (sp). Z ostatních charakteristik byly použity počty dnů jasných (o < 0,2) a zatažených (o > 0,8).

Kvalita ovzduší:

Podle zákona č. 86/2002 Sb., o ochraně ovzduší, v platném znění, jsou v rámci krajů vymezeny oblasti se zhoršenou kvalitou ovzduší. Jedná se o zóny nebo aglomerace, na kterém došlo k překročení hodnoty imisního limitu pro jednu nebo více znečišťujících látek. Vymezení oblastí se zhoršenou kvalitou ovzduší (OZKO) se provádí na základě modelu vycházejícího z měření na stanicích. Hodnota modelu v místě měření je rovna naměřené hodnotě v dané lokalitě. Platí, že pokud je na daném území hodnota 36. nejvyšší průměrné 24-hodinové koncentrace vyšší než 50 µg/m³, tak toto území spadá do OZKO. Jako nejmenší územní jednotka, pro kterou byly oblasti se zhoršenou kvalitou ovzduší vymezeny, byla zvolena území stavebních úřadů.

Dle sdělení odboru ochrany ovzduší MŽP, jsou na základě dat o hodnocení kvality ovzduší, vymezeny oblasti se zhoršenou kvalitou ovzduší (vydáno ve věstníku MŽP č. 04/2011).

Areál výstavby se nachází v oblasti území stavebního úřadu Hustopeče n.B. Tato oblast je na základě dat za rok 2009 vymezena pro PM₁₀ (d IL) z 28,6 % jako oblast se zhoršenou kvalitou ovzduší.

Větrná růžice Hustopeče n.B.:

Směr větru	S	SV	V	JV	J	JZ	Z	SZ	Bezvětří
Četnost %	12,60	5,91	2,39	9,01	30,81	8,52	6,69	3,99	19,58

C.2.2 Půda:

Záměr bude realizován na pozemku ve stávajícím areálu a nebude vyžadovat vynětí ze zemědělského půdního fondu.

Geomorfologie :

Katastrální území obce je z hlediska geomorfologického součástí následujících jednotek: provincie – Západní Karpaty, soustava (subprovincie) – Vnější Západní Karpaty, podsoustava (oblast) – Západobeskydské podhůří, celek – Podbeskydská pahorkatina a podcelek – Příborská pahorkatina.

Příborská pahorkatina má ráz členité pahorkatiny s převládající výškovou členitostí 50 - 200 m. Údolní svahy se vyznačují měkkým reliéfem a sedimenty, které se vytvořily při jejich úpatí. Přítoky Bečvy z pravého břehu vytvořily při svém ústí náplavové kužele, uplatňující se v morfologii krajiny. Jižní část řešeného území leží v údolní nivě Bečvy, která má charakter roviny, jejíž šířka se západním směrem zmenšuje. V aluviální nivě řeky Bečvy v Hustopečské brázdě jsou patrné pozůstatky starého koryta řeky – vesměs již opuštěné meandry.

Geologie:

Geologické poměry katastrálního území obce jsou značně složité jak stratigrafickou skladbou, tak i tektonickou stavbou, danou násunem karpatských příkrovů přes miocenní a paleozoické sedimenty.

Území Příborské pahorkatiny je budováno z převážné části paleogenními horninami flyšového souvrství slezského příkrovu. Na autochtonní miocén dosedá v celém území přímo subslezský karpatský příkrov, zastoupený zde převážně svrchnokřídovými frýdeckými vrstvami. V tektonickém nadloží subslezského příkrovu je uložen příkrov slezský.

Z pokryvných útvarů čtvrtohorního stáří se v území uplatňují především aluvia podložních hornin, která jsou v oblasti Příborské pahorkatiny rozšířena na velkých plochách. Na nejjižnějších úpatních úsecích Příborské pahorkatiny a vyšším terasovém stupni řeky Bečvy jsou uloženy sprašové hlíny.

Říční sedimenty v území tvoří šterkopískové terasy; na pravém břehu řeky Bečvy je to starší vyšší terasový stupeň. V podloží aluviální nivy řeky Bečvy je nejmladší šterkopískový stupeň, zakrytý náplavy.

Pedologie:

Podle syntetické půdní mapy ČR (Praha, 1991) je převládajícím půdním typem v řešeném území hnědozem pseudoglejová na sprašových hlínách až prachovicích. V severní části řešeného území se vyskytuje kambizem pseudoglejová na slinitých jílech až slínech; z hlediska zrnitosti se jedná o těžší půdu. V široké nivě řeky Bečvy a podél Loučského potoka převládá glejová fluvizem na nivních bezkarbonátových sedimentech, které je možno z hlediska zrnitosti označit za střední půdy.

C.2.3 Hydrologické poměry:

Katastrálním územím prochází hlavní evropská rozvodnice mezi Baltským a Černým mořem. Převážná jižní část území patří do povodí řeky Bečvy, která je významným vodním tokem ve správě Povodí Moravy. Kapacita koryta Bečvy 350-400 m³/s provede průtok nižší než Q₅, který v profilu pod Juhyní dosahuje 465 m³/s. Záplavové území vodního toku Bečva na území Olomouckého kraje v ř.km 0,000-53,960 bylo stanoveno Krajským úřadem Olomouckého kraje pod čj. KUOK/14777/05/OŽPZ/426 ze dne 24. 2. 2006; aktivní zóna není vymezena. Pravostranné přítoky Bečvy - Mřenka a Loučský potok, které tvoří přirozené recipienty Poruby a Hustopeč nad Bečvou, jsou v zastavěných částech sídel upraveny. Na Loučském potoce byla vybudována vodní nádrž, která slouží jako retenční k protipovodňové ochraně Hustopeč nad Bečvou a ke sportovnímu rybaření; ta však již leží na k. ú. Heřmanice u Polomi. Severní část Vysoké tvoří pramenní oblast Lhotského potoka, který spadá do povodí řeky Odry.

Zájmové území se nenachází v ochranném pásmu vodního zdroje. V oblasti se nenachází území chráněných oblastí přirozené akumulace vod, nespadá do ochranného pásma záplavového území. Místo záměru není zařazeno mezi zranitelné oblasti. Mapové zakreslení oblasti v příloze č. 06.

C.2.4 Flóra a fauna:

Biogeograficky leží řešené území v hranickém bioregionu, podprovincii karpatské. V ploché nivě Bečvy se karpatské prvky vyskytují jen ojediněle, po stránce biogeografické odpovídá nivní typ ploché vnitrozemské deltě, vytvářející samostatnou přírodně-krajinnou jednotku, středobečevskou biochoru. Tento typ krajiny je ojedinělý a nemá v naší republice obdobu, lze ho částečně přirovnat k Poodří nebo Pomoraví, což jsou území náležející zcela jiným biogeografickým provinciím (Polonské, Panonské). Dle fyto geografického členění spadá území do okrsku 76a Moravská brána vlastní.

Výskyt fauny, její množství a druhová pestrost je závislá na prostředí. Vzhledem k tomu, že se záměr dotýká již dotčeného území, nepředpokládá se žádný výskyt významných druhů v lokalitě.

Samotný záměr je umístěn v lokalitě areálu střediska na v současné době zpevněné ploše již výrazně pozměněné lidskou činností. Nepředpokládá se, že se záměr dotkne výrazněji výskytu stávajících rostlinných a živočišných společenstev. Negativní dopad na zdejší rostlinné i živočišné druhy a na ekosystém je proto zanedbatelný.

D Údaje o vlivech záměru na veřejné zdraví a na životní prostředí:

D.1 Charakteristika možných vlivů a odhad jejich velikosti:

D.1.1 Vlivy na ovzduší a klima:

Během výstavby je nutno počítat s nepříliš výraznými emisemi prachu.

Z hlediska vlivů na ovzduší se předpokládají emise především benzenu a těkavých organických látek. Vliv těchto emisí se však projeví pouze v bezprostřední blízkosti zdroje emisí a pohybují se v minimálních hodnotách.

Významně nedojde ani ke změnám v dopravě, kdy počty aut se nezmění.

D.1.2 Vliv na povrchovou a podzemní vodu:

Dešťové vody z areálových ploch jsou svedeny přes stávající instalované odlučovače ropných látek a následně přes vlastní čistírnu odpadních vod, sloužící k čištění odpadních vod z výroby, zatrubněným odtokem do recipientu, tj. melioračního odpadu 1 – 33 – 1, hydrologické pořadí 4 – 11 – 02 – 26.

Plocha výdejního místa čerpací stanice bude zastřešena, dešťové vody ze zastřešení budou svedeny do stávající dešťové kanalizace, dále dešťové vody z okolí manipulační a stáček plochy budou svedeny drenážemi na instalovaný odlučovač ropných látek s následným přepadem na vlastní čistírnu odpadních vod. Výdejní stojan je s veškerým technickým vybavením umístěn uvnitř v uzamykatelné oplechované části nádrže, čímž je zabezpečen proti vniku srážkových vod.

U nádrže budou umístěny prostředky pro likvidaci drobné havárie, tj. pytel sorpční hmoty, koště, lopatka, smetáček, kbelík a pytel na případné smetky použité sorpční látky s obsahem ropných látek.

K nádrži bude vypracován Plán opatření pro případ havárie dle vyhlášky č. 450/2005 Sb., v platném znění. Přemístitelná nádrž na naftu nebude napojena na žádný kanalizační systém.

Je možno tedy konstatovat, že realizace záměru nemá významný vliv na tuto složku životního prostředí. Tato by mohl nastat pouze v případě havarijní situace.

D.1.3 Vliv na půdu:

Z charakteru záměru nevyplývá požadavek na nový zábor půdy. S ohledem na vybraný pozemek ve stávajícím areálu, není požadavek k vynětí pozemků ze zemědělského půdního fondu (ZPF), stavbou nebudou dotčeny pozemky PUPFL.

Přístupové cesty a komunikace do areálu i v areálu budou zachovány beze změny.

D.1.4 Vliv na krajinu:

U hodnoceného záměru se nepředpokládá negativní vliv na krajinný ráz, záměr se nedotkne žádných významných krajinných prvků. Významné krajinné prvky se v daném území nenacházejí.

D.1.5 Vliv na faunu a floru:

Případné krátkodobé negativní vlivy výstavby (hluk, emise) by neměly významně ovlivňovat existenci vyskytujících se rostlinných společenstev a živočišných druhů. Posuzovaný záměr neznamená ohrožení populací zvláště chráněných nebo regionálně významných druhů rostlin ani živočichů.

D.1.6 Vliv na hlukovou situaci:

S ohledem na uvedený záměr, kdy nedojde k instalaci žádných nových významných zdrojů hluku, nebyla provedena hlukové studie. Stávající doprava se zde již nachází, nedochází k navýšení.

Závěrem lze tak uvést, že není předpoklad překročení platných limitů.

D.2 Rozsah vlivů vzhledem k zasaženému území a populaci:

Vlivy na funkční využití území nenastanou, neboť s provozem areálu je nadále počítáno, zůstává zachováno i stávající dopravní napojení. Záměr nevyžaduje zvláštní infrastrukturu nebo vyvolané investice, které by mohly ovlivnit charakter krajiny, stav ekosystémů. Vlivy z hlediska dotčení kvality ovzduší lze předpokládat především v rámci areálu, ovlivnění nejbližšího okolí provozem areálu bude přibližně ve stejném rozsahu jako v současné době.

D.3 Údaje o možných významných nepříznivých vlivech přesahujících státní hranice:

Nejsou.

D.4 Opatření k prevenci, vyloučení, snížení, popřípadě kompenzaci nepříznivých vlivů:

D.4.1 Ve fázi výstavby:

Z hlediska ochrany ovzduší:

- Věnovat pozornost organizaci dopravní obslužnosti v území v návaznosti na prováděné stavební práce, koordinovat návoz a odvoz materiálů;
- Snižovat prašnost při realizaci záměru, zajistit kropení deponovaných zemín při suchém počasí;
- Odstraňovat mechanické nečistoty a další nečistoty (zeminy) ulpělé na podvozcích vozidel a stavebních mechanismů;
- Provádět pravidelnou očistu znečištěných komunikací při výstavbě;
- Minimalizovat proustroje strojů a automobilů se spuštěným motorem mimo pracovní činnosti;

Z hlediska zneškodňování odpadů:

- Produkované odpady ukládat a zneškodňovat v souladu s platnou legislativou;
- Odpady předávat pouze oprávněným osobám;

Z hlediska ochrany podzemních a povrchových vod:

- V případě úniku látek nebezpečných vodám zabránit jejich dalšímu rozšíření, provést okamžitě sanaci úkapu sorbentem a zajistit nezbytný následný úklid kontaminovaného místa;

Z hlediska hluku a vibrací:

- Stavební práce provádět pouze ve stanovené denní době;
- Minimalizovat proustroje strojů a automobilů se spuštěným motorem mimo pracovní činnosti;
- Kontrolovat technický stav vozidel a stavebních strojů, které by mohly hlukovou pohodu negativně ovlivňovat;

D.4.2 Ve fázi provozu:

K nádrži bude vypracován Plán opatření pro případ havárie dle vodního zákona. Tímto havarijním plánem je nutné se řídit a dodržovat provozní kázeň z důvodu minimalizace vzniku možnosti havarijní situace.

Při provozu je nutno dodržovat veškeré normy, předpisy a zásady bezpečnosti práce.

D.5 Charakteristika nedostatků ve znalostech a neurčitostí, které se vyskytly při specifikaci vlivů:

Oznámení bylo vypracováno na základě postupně získávaných informací od zadavatele, dostupných podkladů od dodavatelské firmy, další dokumentace a od příslušných správních orgánů. Předpoklady jsou již natolik provozně ověřeny, že se nepředpokládá závažné ovlivnění některé ze složek životního prostředí.

Soupis uvedené literatury je uveden v příloze F.

Výrazné nedostatky při zjišťování podkladů pro stanovení vlivů záměru se nevyskytly.

E Porovnání variant řešení záměru:

Záměr je řešen v jedné variantě, kterou představuje instalace nádrže na naftu ve stávajícím areálu.

F Doplnující údaje:

F.1 Mapová a jiná dokumentace týkající se údajů v oznámení:

Příloha č. 01 – stanovisko příslušného stavebního úřadu

Příloha č. 02 – stanovisko orgánu ochrany přírody

Příloha č. 03 – mapa širších vztahů

Příloha č. 04 – situační zakres střediska

Příloha č. 05 – schéma zařízení

Příloha č. 06 – mapový zakres oblastí (NATURA, ÚSES, záplavové, zranitelné, vodních zdrojů, ..)

F.2 Další podstatné informace oznamovatele:

F.2.1 Seznam použité literatury a podkladů:

Pro vypracování oznámení byly předloženy prospekty od dodavatele zařízení, studie, informace od investora a dokumentace obdobných staveb.

F.2.2 Ostatní použitá literatura:

- metodický pokyn MŽP ČR pro zpracování náležitosti oznámení;
- zákon č. 100/2001 Sb., o posuzování vlivů na životní prostředí a o změně některých souvisejících zákonů (zákon o posuzování vlivů na životní prostředí), v platném znění;
- zákon č. 76/2002 Sb., o integrované prevenci a omezení znečištění, o integrovaném registru znečišťování a o změně některých zákonů (IPPC), v platném znění;
- zákon č. 86/2002 Sb., o ochraně ovzduší a o změně některých dalších zákonů, v platném znění;
- zákon č. 185/2001 Sb., o odpadech, v platném znění;
- zákon č. 254/2001 Sb., vodní zákon, v platném znění;
- další právní předpisy z oblasti ochrany životního prostředí, bezpečnosti práce a požární ochrany.

F.2.3 Ostatní přílohy:

- rozhodnutí o prodloužení autorizace ke zpracování dokumentace a posudku podle zákona č. 100/2001 Sb. (E.I.A.), v platném znění;
- osvědčení o autorizaci ke zpracování odborných posudků dle zákona č. 86/2002 Sb., o ovzduší (v elektronické podobě);
- osvědčení o zapsání do Seznamu energetických auditorů dle zákona č. 406/2000 Sb., energetický zákon (v elektronické podobě);
- osvědčení o odborné způsobilosti k poskytování odborných vyjádření dle zákona č. 76/2002 Sb., o IPPC (v elektronické podobě);
- certifikát systému managementu jakosti podle ČSN EN ISO 9001 (v elektronické podobě);
- akreditační certifikát pro poradce v oblasti akreditace „Zemědělství“, vydaný na základě směrnice Mze č.j. 48975/2007-10000 ze dne 03.01.2008 (v elektronické podobě);

G Všeobecně srozumitelné shrnutí netechnického charakteru:

Předmětem tohoto oznámení je umístění nádrže na naftu s výdejním stojanem.

Záměrem investora (provozovatele) je instalace kompaktního přemístitelného zařízení pro příjem, skladování a výdej motorové nafty a jeho umístění do části stávajícího skladu materiálu, do nově vybudovaného prostoru. Do zařízení se bude dopravovat autocisternami. Určena je pro osobní automobily a užitková vozidla pouze pro vlastní potřeby organizace. Obsluhovat zařízení budou stávající zaměstnanci.

Prostor pro umístění záměru se nachází ve stávajícím areálu společnosti. Areál se nachází po levé straně z výjezdu města Hustopeče nad Bečvou směrem na město Zubří po silnici I. třídy 35. Nádrž bude umístěna před výrobním objektem, manipulační plocha pro tankování bude využita stávající areálová zpevněná plocha – je z asfaltového povrchu. Manipulační plocha pro tankování bude nově zastřešena.

Provoz nádrže je určený výhradně pro potřeby vozidlového parku investora a není určený pro komerční účely, tedy pro veřejný prodej. Záměr je pro investora potřebný z důvodu zásobování jeho vozového parku naftou. Nádrž na naftu bude umístěna ve stávajícím areálu a tím odpadne provozovateli nutnost dojíždění k veřejné čerpací stanici pohonných hmot.

Nádrž nebude napojena na přívod vody ani zemního plynu. Přípojka elektřiny bude provedena z vnitřních rozvodů budovy. U nádrže nebudou vybudovány žádné kanalizační systémy.

Trasa příjezdové komunikace je shodná se stávajícím provozem. Zajišťuje přímé napojení areálu na silniční síť mimo zastavěné území obce.

V současné době provozovatel na tomto středisku provozuje spalovací zdroje, udírný, potravinářskou výrobu a podnikovou čistírnu odpadních vod. Nádrž motorové nafty bude zařazena jako malý zdroj znečišťování ovzduší.

Místo dotčené realizací záměru není vázáno na žádné chráněné druhy rostlin ani živočichů. Případné negativní vlivy výstavby (hluk, emise) by neměly významně ovlivňovat existenci vyskytujících se rostlinných společenstev a živočišných druhů. Nádrž na naftu nebude zdrojem nadměrné hluchnosti.

H Příloha:

Vyjádření příslušného stavebního úřadu k záměru z hlediska souladu s územně plánovací dokumentací – viz vyjádření odboru stavební úřad Městského úřadu Hustopeče n.B. ze dne 18.04.2012 (příloha č. 01).

Stanovisko orgánu ochrany přírody k možnosti existence významného vlivu záměru na evropsky významné lokality a ptačí oblasti – viz stanovisko odboru životního prostředí, odd. ochrany přírody a krajiny, KÚ Olomouckého kraje, ze dne 19.04.2012 (příloha č. 02).

I Identifikace zpracovatelů oznámení:

Jméno: Ing. Jan Šafařík, Ing. Václav Šafařík
Firma: RENVODIN – ŠAFAŘÍK, spol. s r.o.
IČ: 26 89 69 82
Adresa: U Vodojemu 1275/34, 693 01 Hustopeče, region Břeclav
Telefon, fax, zázn.: 519 323 861 (Hustopeče), 568 888 229 (Vladislav)
E-mail, www: jsafarik@renvodin.cz; <http://www.renvodin.cz>

Odborná způsobilost:

- *certifikát systému managementu jakosti podle ČSN EN ISO 9001* v oblastech certifikace – konzultace a poradenství v oborech energetiky, životního prostředí, investiční výstavby, BOZP, PO, ADR, RID, podpora při získávání dotací, provádění montáží, oprav, revizí a zkoušek vyhrazených elektrických zařízení, vydal BUREAU VERITAS Certification pod č.j. 6001513 dne 09.10.2006;
- *aktualizované osvědčení o autorizaci:* ke zpracování dokumentace a posudku podle § 19 zákona č. 100/2001 Sb., zákona o posuzování vlivů na životní prostředí, ve znění zákona č. 93/2004 Sb., vydalo MŽP pod č.j. 9653/ENV/06 dne 01.03.2006;
- *aktualizované osvědčení o autorizaci:* ke zpracování odborných posudků podle § 15 odst. 1, písm. d) zákona č. 86/2002 Sb., o ochraně ovzduší, na stacionární zdroje znečišťování ovzduší podle nařízení vlády č. 352/2002 Sb., nařízení vlády č. 615/2006 Sb., a vyhlášky MŽP č. 355/2002 Sb., vydalo MŽP ČR dne 14.06.2007 a dne 26.04.2011;
- *aktualizované osvědčení o autorizaci:* k poskytování odborných vyjádření podle § 11, zákona č. 76/2002 Sb., zákona o integrované prevenci, pro kategorie 4.1.b), 6.4.b), 6.5, 6.6.a), 6.6.b) a 6.6.c), dle přílohy č. 1 tohoto zákona, vydalo MŽP pod č.j. 71734/ENV/06 dne 16.10.2006;
- *akreditační certifikát pro poradce:* v oblasti akreditace „Zemědělství“, vydaný na základě směrnice Mze č.j. 48975/2007-10000 ze dne 03.01.2008 vydalo MZe ČR pod č.j. 067/2007 dne 03.01.2008;
- *osvědčení o autorizaci energetický auditor:* č. 063/2002 o zapsání do „Seznamu energetických auditorů“ podle § 11, odstavce 1, písmena g) zákona č. 406/2000 Sb. o hospodaření energií, vydalo MPO pod č.j. 18895/02/5020/5000 dne 25.04.2002; rozšířené o oprávnění k vypracovávání průkazů energetické náročnosti budov s platností od 13.06.2008;

Datum zpracování oznámení:

duben – květen 2012

Razítko a podpis zpracovatele oznámení:

Razítko a podpis oznamovatele (oprávněného zástupce):

Úřad městyse Hustopeče nad Bečvou

stavební úřad

nám. Míru 21, 753 66 Hustopeče nad Bečvou

tel.: 581 626 111, fax: 581 626 021, e-mail: posta@ihustopece.cz

Č.j.: 655/2012-332/8

V Hustopečích nad Bečvou dne 18.4.2012

Sp. a sk. znak 330-A

- **RENVODIN – ŠAFARÍK, spol. s r.o., IČ: 26896982, U Vodojemu 1275/34, 693 01 Hustopeče**

Stavební úřad Hustopeče nad Bečvou, jako stavební úřad příslušný podle § 13 odst. 1 písm. g) zákona č. 183/2006 Sb., o územním plánování a stavebním řádu, ve znění pozdějších předpisů (stavební zákon), na základě Vaší žádosti o vyjádření k záměru: Přemístitelná vnitropodniková provozní nádrž motorové nafty, doručené dne 12.4.2012, se vyjadřuje dle zákona č. 100/2001 Sb., o posuzování vlivů na životní prostředí, ve znění pozdějších předpisů, dle přílohy č. 3 k tomuto zákonu, následovně:

- a) Podklady:
- územní plán městyse Hustopeče nad Bečvou, schválen zastupitelstvem městyse Hustopeče nad Bečvou ze dne 14.12.2006.
- b) Posuzovaný pozemek parc.č. 1022/1 v k.ú. Hustopeče nad Bečvou:
- druh pozemku - ostatní plocha, způsob využití – manipulační plocha
 - území urbanizované
 - zóna výrobní průmyslová

Funkční využití:

Přípustné:

- stavby pro průmyslovou výrobu
- stavby pro skladování
- stavby pro výrobu, výrobní služby, dílny
- stavby pro administrativu a kulturu, církevní stavby
- stavby pro obchod a služby
- stavby ubytovacích zařízení
- byty pro majitele, správce a zaměstnance
- stavby sítí a zařízení technické infrastruktury
- zařízení technických služeb

- stavby vodních nádrží, stavby na vodních tocích
- obslužné komunikace, chodníky, manipulační plochy, parkoviště, garáže
- ochranná, izolační a veřejná zeleň
- čerpací stanice pohonných hmot
- autobazary
- sběrný surovin

Nepřípustné:

- stavby zemědělské
- stavby pro bydlení
- stavby pro individuální rekreaci, stavby zahrádkářských chat
- stavby pro školství, zdravotnictví a sociální péči
- a ostatní stavby neuvedené jako přípustné

Ing. Petr H O R Á K
vedoucí stavebního úřadu

**KRAJSKÝ ÚŘAD OLOMOUCKÉHO KRAJE**

Odbor životního prostředí a zemědělství

Oddělení ochrany přírody

Jeremenkova 40a

779 11 Olomouc

tel.: +420 585 508 425

fax: +420 585 508 424

e.stodolova@kr-olomoucky.cz

www.kr-olomoucky.cz

RENVODIN – ŠAFAŘÍK, spol. s r.o.
U Vodojemu 1275/34
693 01 Hustopeče

VAŠE Č. j.: KUOK 37326/2012
ZNAČKA: skart. zn.: 246.9 V5
spis.zn.: KÚOK/35145/2012/OŽPZ/7324

VYŘIZUJE/TEL OLOMOUC
Mgr. Eva Stodolová 19. 4. 2012
/585 508 425

Stanovisko s vyloučením významného vlivu na lokality soustavy Natura 2000

Krajský úřad Olomouckého kraje, odbor životního prostředí a zemědělství, jako orgán ochrany přírody, příslušný podle § 77a odst. 4 písm. n) zákona č. 114/1992 Sb., o ochraně přírody a krajiny ve znění pozdějších předpisů, po posouzení záměru „**Přemístitelná vnitropodniková provozní nádrž motorové nafty**“ žadatele „**RENVODIN – ŠAFAŘÍK, spol. s r.o., U Vodojemu 1275/34, 693 01 Hustopeče, IČ: 26896982**“, zastupující investora „**VÁHALA-SPEDIT, spol. s r.o., 753 66 Hustopeče nad Bečvou 308, IČ: 25841009**“, podaného dne 12. 4. 2012 vydává v souladu s § 45i odst. 1 výše uvedeného zákona toto stanovisko:

Uvedený záměr nemůže mít samostatně nebo ve spojení s jinými záměry významný vliv na příznivý stav předmětu ochrany nebo celistvost evropsky významné lokality nebo ptačí oblasti.

Zdůvodnění: Předmětem předloženého záměru je instalace technologického zařízení – přemístitelné provozní nádrže motorové nafty v areálu firmy na pozemku parc. č. 1022/1 v k. ú. Hustopeče nad Bečvou. Záměr se nachází mimo území soustavy Natura 2000 a svou věcnou povahou nemá potenciál způsobit přímé, nepřímé či sekundární vlivy na jejich celistvost a příznivý stav předmětů ochrany.

otisk úředního razítka

Ing. Renata Honzáková
vedoucí oddělení ochrany přírody
Krajského úřadu Olomouckého kraje

Rozdělovník:

VÁHALA-SPEDIT, spol. s r.o., 753 66 Hustopeče nad Bečvou 308, IČ: 25841009 zastoupená
RENVODIN – ŠAFAŘÍK, spol. s r.o., U Vodojemu 1275/34, 693 01 Hustopeče, IČ: 26896982

Za správnost odpovídá: Mgr. Eva Stodolová

Mapa širších vztahů v území



prostor pro umístění provozní nádrže

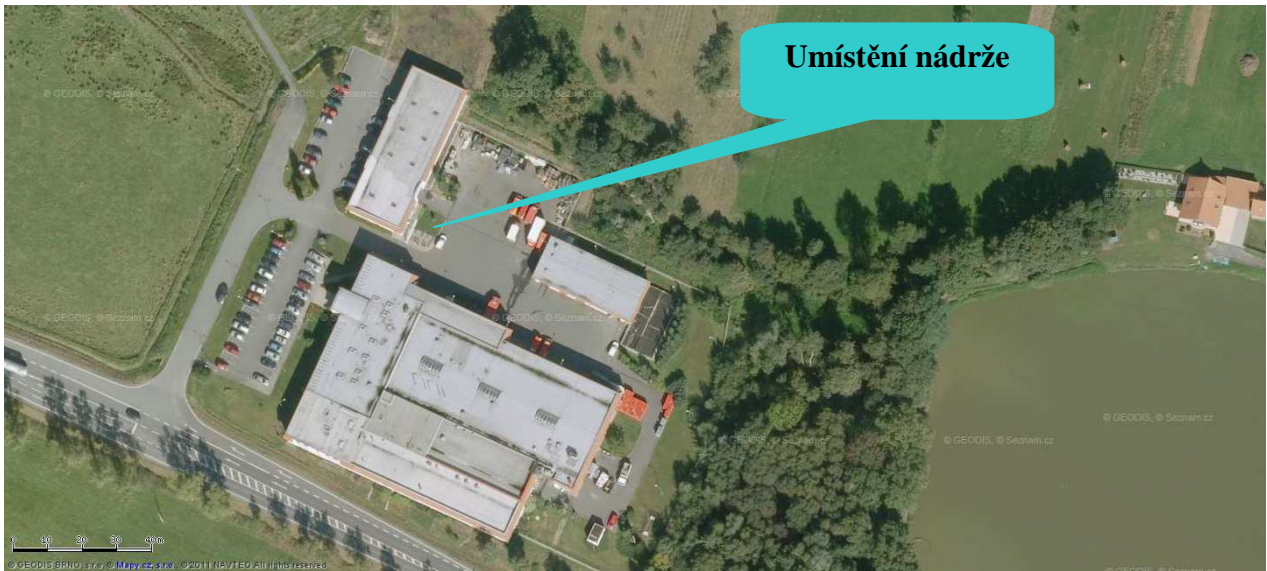

prostor pro umístění provozní nádrže



prostor pro umístění provozní nádrže

FOTODOKUMENTACE

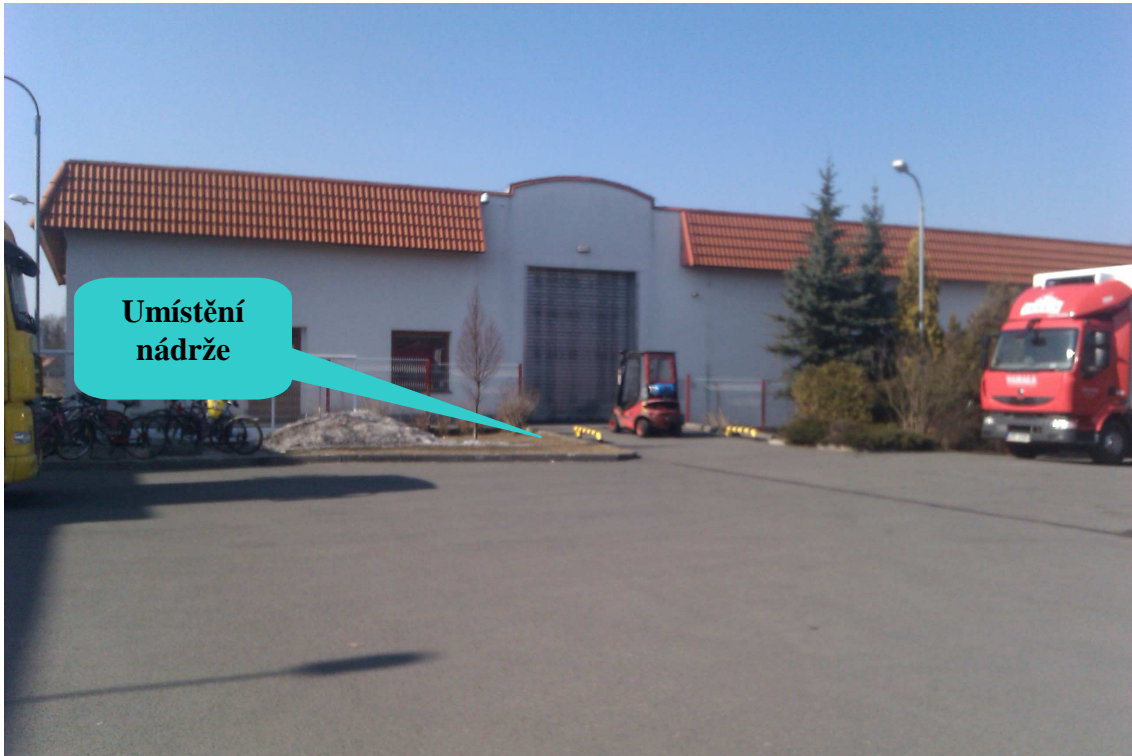

prostor pro umístění provozní nádrže

Vzor nádrže





studna

4,5 m

nádrž

9,0 m

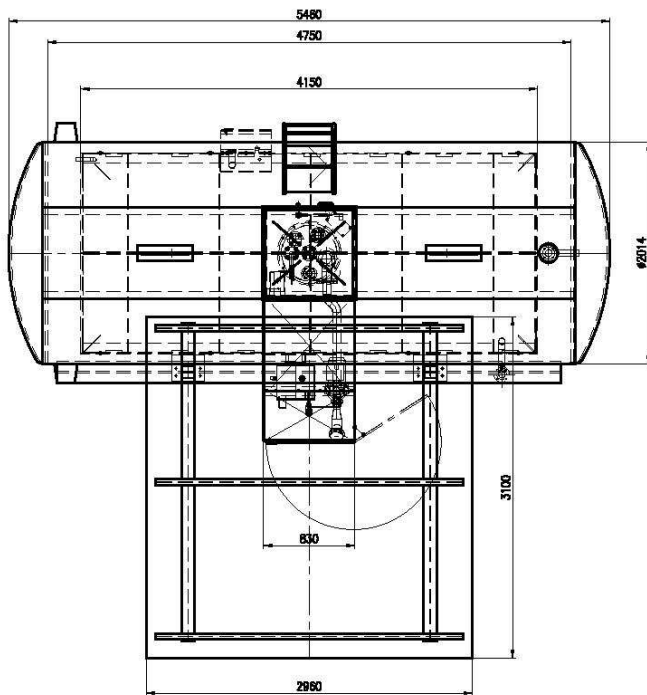
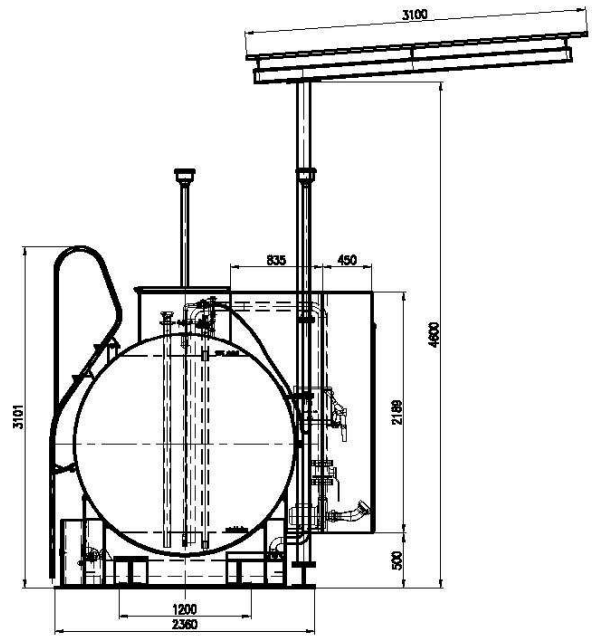
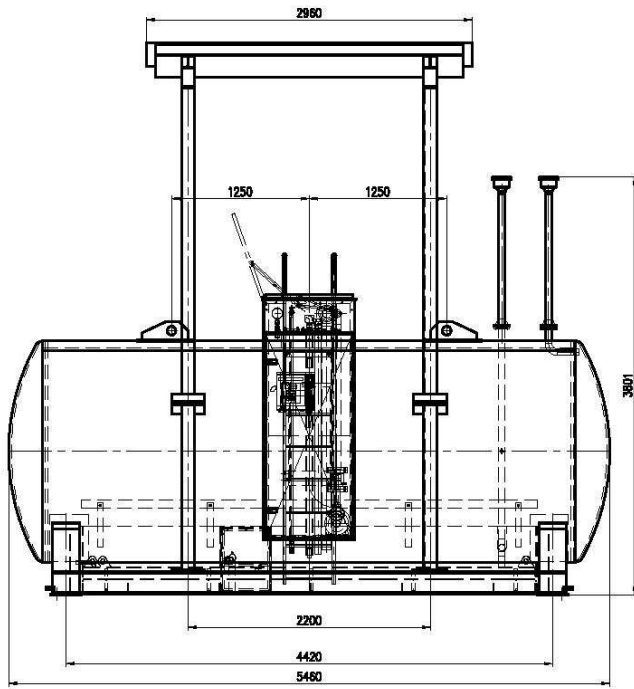

*NDne PH16-2-1/500-D- + stáčekí čerpadlo
 VÝDEJ- CUBE 70MC - DODÁ ZÁKAZNÍK
 povrch.úprava - RAL 7004
 hmotnost - xxxx kg + zastřešení*

USES:

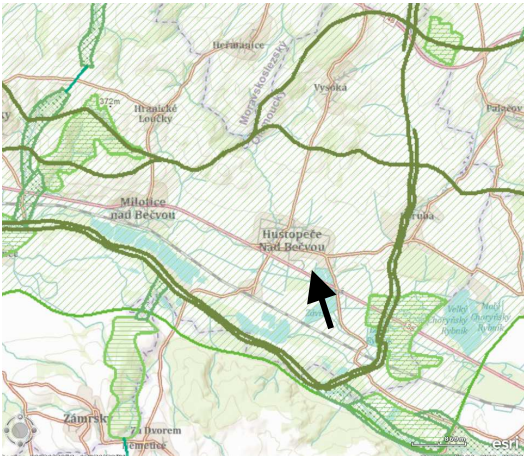

ÚZEMNÍ PLÁN:

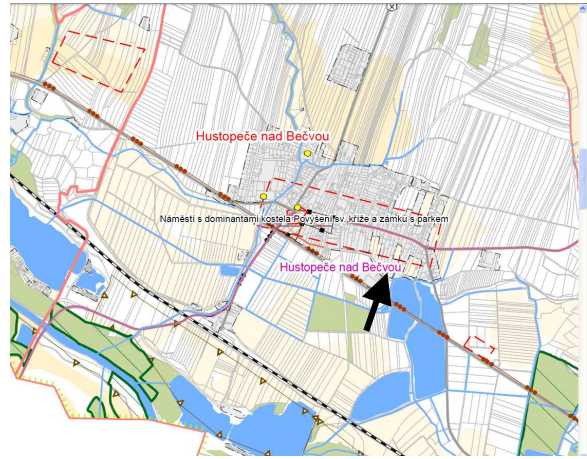

NATURA 2000:

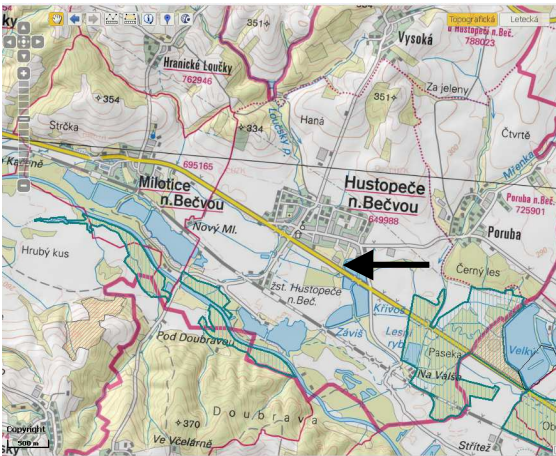

Chráněná ložisková území:

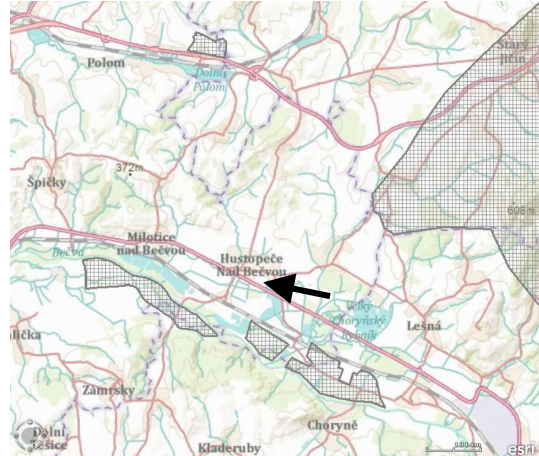

Ochranná pásma vodních zdrojů:

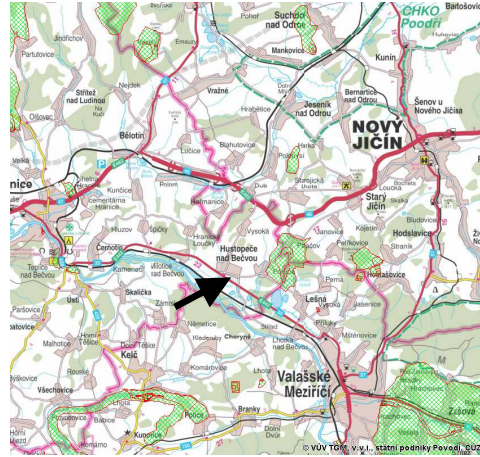

Chráněné oblasti přirozené akumulace vod:

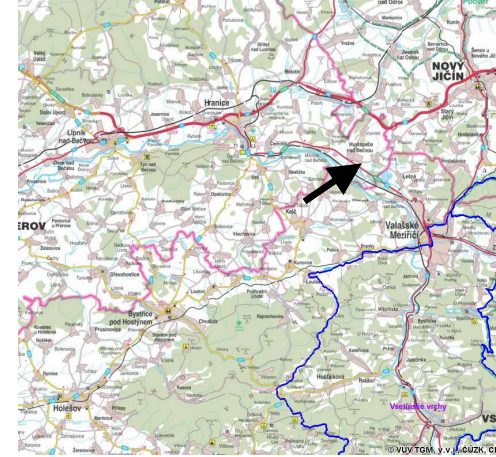

Záplavové území:

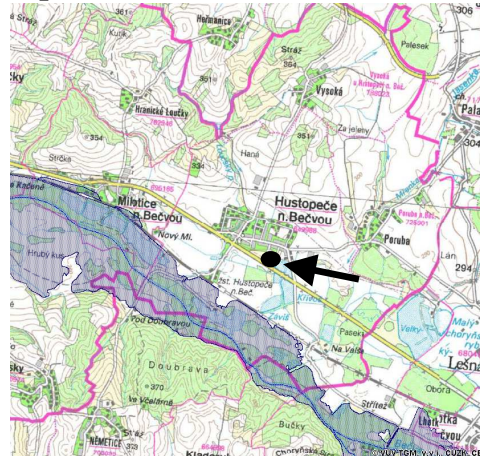

Zranitelné oblasti:

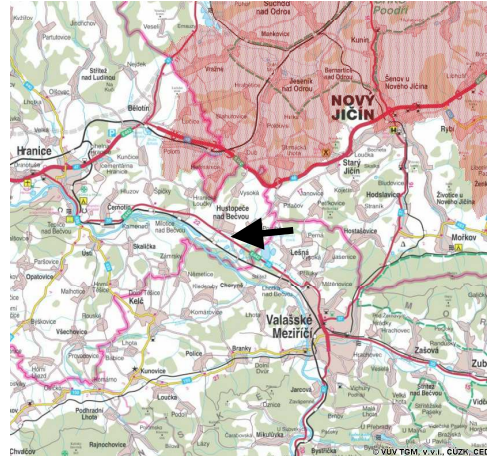

MINISTERSTVO ŽIVOTNÍHO PROSTŘEDÍ

100 00 Praha 10 - Vršovice, Vršovická 65

Toto rozhodnutí nabylo právní moci dne 14. 10. 2010

Ministerstvo životního prostředí

Odbor posuzování vlivů na životní prostředí
dne 26. 10. 2010 podpis 

Vážený pan
Ing. Václav Šafařík
U Vodojemu 1275/34
693 01 Hustopeče

Č.j.:
80152/ENV/10

Vyřizuje/telefon:
Ing. Lucie Semerádová/267 122 074

V Praze dne:
24. 9. 2010

ROZHODNUTÍ

Ministerstvo životního prostředí jako orgán státní správy v oblasti posuzování vlivů na životní prostředí příslušný k rozhodování ve věci podle ustanovení § 21 písm. i) zákona č. 100/2001 Sb., o posuzování vlivů na životní prostředí a o změně některých souvisejících zákonů (zákon o posuzování vlivů na životní prostředí), ve znění pozdějších předpisů, vyhovuje podle ustanovení § 19 odst. 7 tohoto zákona žádosti pana Ing. Václava Šafaříka, datum narození: 14. 7. 1951, bydliště U Vodojemu 1275/34, 693 01 Hustopeče (dále jen „žadatel“) ze dne 13. 9. 2010 a

prodlužuje autorizaci ke zpracování dokumentace a posudku

udělenou osvědčením Ministerstva životního prostředí č.j.: 13295/1454/OPVŽP/97 ze dne 5. 11. 1997 a prodlouženou rozhodnutím o prodloužení autorizace č.j.: 9653/ENV/06 ze dne 21. 3. 2006, na dobu 5 let podle ustanovení § 19 zákona o posuzování vlivů na životní prostředí.

Autorizace se v souladu s § 19 odst. 7 zákona č. 100/2001 Sb., o posuzování vlivů na životní prostředí a o změně některých souvisejících zákonů, ve znění pozdějších právních předpisů, prodlužuje na dobu dalších 5 let.

Odůvodnění

Ministerstvo životního prostředí obdrželo dne 15. 9. 2010 žádost ze dne 13. 9. 2010 o prodloužení autorizace udělené panu Ing. Václavu Šafaříkovi osvědčením Ministerstva životního prostředí č.j.: 13295/1454/OPVŽP/97 ze dne 5. 11. 1997 a prodloužené rozhodnutím Ministerstva životního prostředí o prodloužení autorizace č.j.: 9653/ENV/06 ze dne 21. 3. 2006, platné do 31. 12. 2011. Žadatel požádal o prodloužení autorizace a splnil podmínky pro prodloužení autorizace v souladu s § 19 odst. 3, odst. 4 a odst. 5 zákona č. 100/2001 Sb., o posuzování vlivů na životní prostředí a o změně některých souvisejících zákonů, ve znění pozdějších předpisů, v souladu s ustanoveními přílohy č. 3 vyhlášky Ministerstva životního prostředí č. 457/2001 Sb., o odborné způsobilosti a o úpravě některých dalších otázek souvisejících s posuzováním vlivů na životní prostředí.

Ukončené vysokoškolské vzdělání bylo v souladu s ustanovením § 19 odst. 4 písm. a) doloženo diplomem a vysvědčením o státní závěrečné zkoušce. Vykonaná zkouška odborné způsobilosti byla v souladu s ustanovením § 19 odst. 4 písm. b) doložena rozhodnutím o prodloužení autorizace (č.j.: 9653/ENV/06 ze dne 21. 3. 2006). Bezúhonnost byla v souladu s ustanovením § 19 odst. 5 doložena výpisem z rejstříku trestů (datum vydání 13. 9. 2010). Dále bylo doloženo čestné prohlášení žadatele o plné způsobilosti k právním úkonům.

Vzhledem k tomu, že předložená žádost obsahuje všechny zákonem požadované náležitosti a jsou splněny všechny zákonné podmínky pro prodloužení autorizace ke zpracování dokumentace a posudku, rozhodlo Ministerstvo životního prostředí tak, jak je ve výroku tohoto rozhodnutí uvedeno.

Řízení o vydání tohoto rozhodnutí podléhá ve smyslu zákona č. 634/2004 Sb., o správních poplatcích, ve znění pozdějších předpisů, správnímu poplatku ve výši 200 Kč (položka 22 písm. b) sazebníku). Poplatek byl uhrazen formou kolkové známky.

Poučení o opravném prostředku

Proti tomuto rozhodnutí lze podat rozklad ministrovi životního prostředí, podle § 152 zákona č. 500/2004 Sb., správní řád, ve znění pozdějších předpisů, ve lhůtě do 15 dnů ode dne oznámení rozhodnutí, prostřednictvím Ministerstva životního prostředí, Vršovická 65, 100 00 Praha 10.



Ing. Jaroslava HONOVÁ

ředitelka odboru

posuzování vlivů na životní prostředí
a integrované prevence

-11-

Toto rozhodnutí obdrží:

- a) žadatel – Ing. Václav Šafařík - účastník správního řízení
- b) po nabytí právní moci
orgán příslušný k evidenci - odbor posuzování vlivů na životní prostředí a integrované prevence Ministerstva životního prostředí